

一、基本情况

(一) 企业基本情况

新发药业有限公司成立于 1998 年 12 月，注册资本 5100 万元，是以生产饲料添加剂、食品添加剂、兽药原料药及医药为主的高新技术企业。公司性质为有限责任公司，组织机构代码为 9137052 1706168390M，法定代表人是李新发，联系方式:0546-2977551；公司有两处生产地址老厂区、新厂区分别位于山东省东营市垦利区同兴路 1 号、东营市垦利经济开发区泰兴路 19 号，占地分别 453.89 亩、578.5 亩。公司老厂区东侧为同兴分干，南侧为荒地，西侧为黄河三角洲钢铁仓储物流园，北侧为东营市北外环路，新厂区公司东侧为东三路，南侧为泰兴路，西侧为山尔铝业，北侧为明珠砼混。主要产品及规模：5000t/aD-泛酸钙、1000t/a 叶酸、2000t/a 维生素 D3、1500t/a 维生素 B6、2500 吨/年维生素 B1、3000 吨/年泛醇。

(二) 企业污染治理情况

1、废气治理措施

企业主要污染物及特征污染物名称为锅炉烟气（烟尘、氮氧化物、二氧化硫）。公司目前采用先进的脱硫除尘及脱硝技术对锅炉烟气进行治理，达标后老厂区经一根 50 米高的烟囱排放，新厂区经一根 60 米高的烟囱排放。烟囱分布于老厂区内西南角、新厂区北部。2016 年 1 月份完成了超低排放改造工程，正常投入使用后，去除效率达 97%，2017 年 6 月底完成了脱硝工程，去除效率达 87%以上。在锅炉烟气出口烟囱安装烟气在线自动监测系统（CEMS）进行控制，废气中烟尘、氮氧化物、二氧化硫均可以达到燃煤锅炉超低排放限值要求，执行的污染物排放标准:二氧化硫 $\leq 50\text{mg}/\text{m}^3$;氮氧化物 $\leq 100\text{mg}/\text{m}^3$ ；烟尘 $\leq 10\text{mg}/\text{m}^3$ ，新厂区新建蓄热式废气焚烧炉（RTO），对公司内挥发性有机物进行焚烧处理，最终通过高 35 米排气筒达标排放，执行的污染物排放标准 VOCs $\leq 60\text{mg}/\text{m}^3$ 。

2、废水治理措施

公司内新、老厂区各有污水处理站一座，处理能力分别为 1000m³/d 和 5000m³/d。老厂区污水处理站由山东国瑞环保产业有限公司承建，总投资 1000 万，设计处理能力为 1000 m³/d,污水处理工艺为采用“调节池+中和沉淀+微电解+混凝沉淀+全混反应器+UASB+A/O”处理工艺；新厂区污水处理站由山东国瑞环保产业有限公司承建，总投资 7000 万，设计处理能力为 5000 m³/d,污水处理工艺为采用“调节+高压电絮凝+电解+混凝沉淀+水解酸化+UASB+一级 A/O+二级 A/O+芬顿”。新、老厂区工艺废水经厂区内污水处理站处理后水质指标符合垦利经济开发区污水处理厂进厂水（COD $\leq 300\text{mg}/\text{L}$,氨氮 $\leq 30\text{mg}/\text{L}$ ）要求后，经过专用管网进入垦利经济开发区污水处理厂处理。

■ 噪声治理设施

公司产生噪声的合理布局，选用低噪声设备，对风机和各种泵类等噪声源，采取减振、降噪等措施，确保厂界噪声达到《工业企业厂界环境噪声排放标准》（GB12348-2008）3 类标准【昼间 $\leq 65\text{dB}$ （A），夜间 $\leq 55\text{dB}$ （A）】的要求。

■ 固废治理设施

生活垃圾和一般工业固体废物及危险废物严格落实固废处置措施并妥善贮存及处置。建有危险废物焚烧炉，用来处置生产过程中产生的危险废物，危废焚烧炉焚烧后产生的危险废物贮存在危废暂存间并委托有资质单位进行处置。

二、监测内容

[新发药业有限公司自行监测方案-老厂](#)

山东省 排污单位自行监测方案

企业名称：新发药业有限公司（老厂）

监测单位：山东恒利检测技术有限公司（例行监测）

山东汇海检测科技有限公司（泄漏监测）

山东龙发环保科技有限公司（废水自动监控设备维护）

东营市阳光环保科技有限责任公司（废气自动监控设备维护）

备案日期：2022 年 08 月 25 日

新发药业有限公司老厂自行监测方案

根据《企业事业单位环境信息公开办法》、《国家重点监控企业自行监测及信息公开办法（试行）》和《排污单位自行监测技术指南》的规定，制定本企业自行监测方案。

一、基本情况

企业名称	新发药业有限公司	行业类别	食品及饲料添加剂制造
曾用名	/	注册类型	有限责任公司
组织机构代码	/	社会信用代码	91370521706168390M
企业规模	中型	对应市平台自动监控企业	东营市环境监测监控系统 6.0, 特征污染物厂界监测系统
中心经度	118° 36' 56.30"	中心纬度	37° 32' 30.84"
企业注册地址	东营市垦利开发区北外环以南华丰路以东 (原垦利镇黄店村东)	邮编	257500
法定代表人	李新发	企业网址	http://www.sdxinfa.cn/
企业类别	废气, 土壤环境重点监管单位	所属集团	/
建成投产年月	2003.10	管理级别	市控
排污许可证编号	91370521706168390M002Q	排污许可证发证日期	2020年01月01日
控制级别	废气: <input type="checkbox"/> 国控 <input type="checkbox"/> 省控 <input checked="" type="checkbox"/> 市控 <input type="checkbox"/> 其他 废水: <input type="checkbox"/> 国控 <input type="checkbox"/> 省控 <input checked="" type="checkbox"/> 市控 <input type="checkbox"/> 其他 危废企业: <input type="checkbox"/> 国控 <input type="checkbox"/> 省控 <input type="checkbox"/> 市控 <input type="checkbox"/> 其他		
环保联系人	周正华	联系电话	0546-2977551
传真		联系人手机	15963863916
电子邮箱	xfhb2016@163.com		
企业生产情况	新发药业有限公司成立于1998年12月, 注册资本5100万元, 是以生产饲料添加剂、食品添加剂、兽药原料药及医药为主的高新技术企业。公司性质为有限责任公司, 组织机构代码为91370521706168390M, 法定代表人是李新发, 联系式:0546-2977551; 公司老厂生产地址位于山东省东营市垦利区同兴路1号, 占地453.89亩。司东侧为同兴分干, 南侧为荒地, 西侧为黄河三角洲钢铁仓储物流园, 北侧为东营市北外环路。主要以甲醇钠、盐酸、液碱、硝酸胍等为原料通过化学合成、发酵等工艺, 生产维生素产品, 主要产品及规模: 5000t/aD-泛酸钙、1000t/a叶酸、6000t/a维生素B2、1500t/a维生素B6、2000t/a维生素D3。		
企业污染治理情况	废气治理措施 企业主要污染物及特征污染物名称为天然气锅炉烟气(烟尘、氮氧化物、二氧化硫)。公司目前采用先进的低氮燃烧技术对天然气锅炉烟气进行治理, 达标后经一根50米高的烟囱排放, 烟囱分布于厂区内西南角。在锅炉烟气出口烟囱安装烟气在线自动监测系统(CEMS)进行控制, 废气中烟尘、氮氧化物、二氧化硫均可以达到排放限值要求, 执行的污染物排放标准: 二氧化硫≤50mg/m ³ ; 氮氧化物≤100mg/m ³ ; 烟尘≤10mg/m ³ 。建设蓄热式废气焚烧炉一座, 处理能力为60000Nm ³ /h。 废水治理措施 公司内现有污水处理站一座, 处理能力为1000m ³ /d。老厂区污水处理站由山东国瑞环保产业有限公司承建, 总投资1000万, 设计处理能力为1000m ³ /d。污水处理工艺为采用“调节池+中和沉淀+微电解+混凝沉淀+全混反应器+UASB+A/O”处理工艺; 废水经厂区内污水处理站处理后水质指标符合垦利经济开发区污水处理厂进水水质(COD≤300mg/L, 氨氮≤30mg/L, BOD≤100mg/L)要求后, 进入垦利经济开发区污水处理厂处理。		
备注	我公司积极主动开展固定污染源例行监测, 按照排污单位自行监测技术指南、排污许可证自行监测要求委托社会生态环境监测机构开展监测。我公司废水及烟气排放口安装自动监控系统进行污染物监测, 我公司还开展泄漏点监测和修复, 法兰、连接件、其他每半年一次, 同时委托社会生态环境监测机构进行每年一次土壤检测及每半年一次地下水检测。		

二、监测内容

废气自行监测内容表

监测项目		排放口	监测点位	监测频次	执行排放标准	标准限值	监测方法	分析仪器	备注
监测内容									
监测指标	非甲烷总烃	DA001	叶酸合成 7#排气筒	1 次/半年	挥发性有机物排放标准 第 7 部分其他行业 DB37/2801.7-2019	60 mg/m ³	固定污染源排气中非甲烷总烃的测定 气相色谱法 HJ/T 38-2017	气相色谱仪	手工监测
	颗粒物	DA002	维生素 B2 排放口	1 次/半年	区域性大气污染物综合排放标准 DB37/2376-2019	10 mg/m ³	HJ 836-2017 固定污染源废气 低浓度颗粒物的测定 重量法	颗粒物测试仪	手工监测
	颗粒物	DA003	叶酸闪蒸排气筒	1 次/半年	区域性大气污染物综合排放标准 DB37/2376-2019	10 mg/m ³	HJ 836-2017 固定污染源废气 低浓度颗粒物的测定 重量法	颗粒物测试仪	手工监测
	林格曼黑度	DA006	锅炉烟囱	1 次/季	山东省锅炉大气污染物排放标准 DB37/2374-2018	1 级	固定污染源排放烟气黑度的测定 林格曼烟气黑度图法 HJ/T 398-2007	林格曼黑度图	手工监测
	氮氧化物		锅炉烟囱	自动监测	山东省锅炉大气污染物排放标准 DB37/2374-2018	100mg/m ³	非分散红外吸收法 HJ629-2011	氮氧化物在线监测设备	自动监测
	二氧化硫		锅炉烟囱	1 次/季	山东省锅炉大气污染物排放标准 DB37/2374-2018	50 mg/m ³	非分散红外吸收法 HJ629-2011	二氧化硫气体分析仪	手工监测
	颗粒物		锅炉烟囱	1 次/季	山东省锅炉大气污染物排放标准 DB37/2374-2018	10 mg/m ³	固定污染源废气低浓度颗粒物的测定重量法 HJ 836-2017	颗粒物测试仪	手工监测
	非甲烷总烃	DA008	叶酸三氯车间排气筒	1 次/半年	挥发性有机物排放标准 第 7 部分其他行业 DB37/2801.7-2019	60 mg/m ³	固定污染源排气中非甲烷总烃的测定 气相色谱法 HJ/T 38-2017	气相色谱仪	手工监测
	颗粒物	DA009	泛酸钙喷塔排气筒	1 次/半年	区域性大气污染物综合排放标准 DB37/2376-2019	10 mg/m ³	HJ 836-2017 固定污染源废气 低浓度颗粒物的测定 重量法	颗粒物测试仪	手工监测
	非甲烷总烃	DA010	叶酸合成 6#排气筒	1 次/半年	挥发性有机物排放标准 第 7 部分其他行业 DB37/2801.7-2019	60 mg/m ³	固定污染源排气中非甲烷总烃的测定 气相色谱法 HJ/T 38-2017	气相色谱仪	手工监测
	颗粒物	DA012	喷塔排气筒	1 次/半年	区域性大气污染物综合排放标准 DB37/2376-2019	10 mg/m ³	HJ 836-2017 固定污染源废气 低浓度颗粒物的测定 重量法	颗粒物测试仪	手工监测
	颗粒物	DA013	丙氨酸车间排气筒	1 次/半年	区域性大气污染物综合排放标准 DB37/2376-2019	10 mg/m ³	HJ 836-2017 固定污染源废气 低浓度颗粒物的测定 重量法	颗粒物测试仪	手工监测
	林格曼黑度	DA014	气炉烟囱	1 次/年	山东省锅炉大气污染物排放标准 DB37/2374-2018	1 级	固定污染源排放烟气黑度的测定 林格曼烟气黑度图法 HJ/T 398-2007	林格曼黑度图	手工监测
	氮氧化物			1 次/月	山东省锅炉大气污染物排放标准 DB37/2374-2018	100mg/m ³	固定污染源排气中氮氧化物的测定 紫外分光光度法 HJ/T 42-1999	分光光度计	手工监测

	二氧化硫			1次/年	山东省锅炉大气污染物排放标准 DB37/2374-2018	50mg/m3	固定污染源废气 二氧化硫的测定 非分散红外吸收法 HJ 629-2011	二氧化硫气体分析仪	手工监测
	颗粒物			1次/年	山东省锅炉大气污染物排放标准 DB37/2374-2018	10mg/m3	HJ 836-2017 固定污染源废气 低浓度颗粒物的测定 重量法	颗粒物测试仪	手工监测
监 测 指 标	臭气浓度	DA016	RTO 排气筒	1次/半年	恶臭污染物排放标准 GB 14554-93	15000 无量纲	空气质量 恶臭的测定 三点比较式臭袋法 GB T 14675-1993	无臭袋	手工监测
	氨（氨气）			1次/半年	恶臭污染物排放标准 GB 14554-93	27kg/h	空气和废气 氨的测定 纳氏试剂分光光度法 HJ 533-2009	分光光度计	手工监测
	氮氧化物			1次/半年	区域性大气污染物综合排放标准 DB37/2376-201	100mg/m3	固定污染源排气中氮氧化物的测定 紫外分光光度法 HJ/T 42-1999	分光光度计	手工监测
	二氧化硫			1次/半年	区域性大气污染物综合排放标准 DB37/2376-201	50mg/m3	固定污染源废气 二氧化硫的测定 非分散红外吸收法 HJ 629-2011	二氧化硫气体分析仪	手工监测
	硫化氢			1次/半年	恶臭污染物排放标准 GB 14554-93	1.8kg/h	空气质量 硫化氢 甲硫醇 甲硫醚 二甲二硫的测定气相色谱法 GB/T14678-1993	气相色谱仪	手工监测
	颗粒物			1次/半年	区域性大气污染物综合排放标准 DB37/2376-201	10mg/m3	固定污染源废气 低浓度颗粒物的测定 重量法 HJ 836-2017	颗粒物测试仪	手工监测
	非甲烷总烃			1次/半年	挥发性有机物排放标准 第7部分 其他行业 DB37/2801.7-2019	60mg/m3	《固定污染源废气 总烃、甲烷和非甲烷总烃的测定 气相色谱法》(HJ 38-2017)	气相色谱仪	手工监测
	甲苯			1次/半年	大气污染物综合排放标准 GB 16297-1996	40mg/m3	环境空气 苯系物的测定 固体吸附/热脱附-气相色谱法 HJ 583-2010 代替 GB/T 14677-93	气相色谱仪	手工监测
	甲醇			1次/半年	大气污染物综合排放标准 GB 16297-1996	190mg/m3	固定污染源排气中甲醇的测定 气相色谱法 HJ/T 33-1999	气相色谱仪	手工监测
	颗粒物	DA017	泛酸钙喷塔2号排气筒	1次/半年	区域性大气污染物综合排放标准 DB37/2376-2019	10 mg/m3	HJ 836-2017 固定污染源废气 低浓度颗粒物的测定 重量法	颗粒物测试仪	手工监测
污染物排放方式及排放去向	排放方式：有组织排放 排放去向：大气								
采样和样品保存方法	采样方式为非连续采样，采样个数为3个。委托有资质的机构处理，并监督委托有资质的机构按照采样和样品保存方法参照相关污染物排放标准及 HJ/T397 等执行，废气自动监测参照 HJ/T75, HJ/T76 执行。								
监测质量控制措施	委托有资质的机构检测，单位监督委托的机构按照排污单位自行监测技术指南组织实施质量控制。								
监测结果公开时限	手工监测数据在收到监测报告后一周内填报到山东省污染源监测共享系统，自动监测数据在东营市环境监测监控系统上实时公开。								
备注									

废水自行监测内容表

监测项目 监测内容		排放口	监测点位	监测频次	执行排放标准	标准限值	监测方法	分析仪器	备注
监 测 指 标	pH 值	DW001	总排口	自动监测	排污许可证	6.5--9.5(无量纲)	水质 pH 值的测定电极法 HJ1147-2020	pH 计	自动监测
	悬浮物		总排口	1次/半年	排污许可证	400mg/L	水质 悬浮物的测定 重量 法 GB 11901-1989	分析天平	手工监测
	五日生化需氧量		总排口	1次/半年	排污许可证	100mg/L	水质 五日生化需氧量 (BOD5) 的测定 稀释与接 种法 HJ505-2009	溶解氧测定仪	手工监测
	化学需氧量		总排口	自动监测	排污许可证	300 mg/L	水质 化学需氧量的测定 重铬酸盐法 HJ 828-2017	COD 监测仪	自动监测
	总氮（以 N 计）		总排口	1次/半年	排污许可证	70 mg/L	水质 总氮的测定 碱性过 硫酸钾消解紫外分光光度 法 HJ 636-2012	分光光度计	手工监测
	氨氮（NH ₃ -N）		总排口	自动监测	排污许可证	30mg/L	水质 氨氮的测定 纳氏试 剂分光光度法 HJ 535-2009	氨氮监测仪	自动监测
	总磷（以 P 计）		总排口	1次/半年	排污许可证	8mg/L	水质 总磷的测定 钼酸铵 分光光度法 GB 11893-1989	分光光度计	手工监测
污染物排放方式 及排放去向	排放方式：排放口 排放去向：垦利经济开发区污水处理厂								
采样和样品保存方法	采样方式为瞬时采样，采样个数为 3 个。废水手工采样方法参照相关污染物排放标准及 HJ/T 91、HJ/T 92、HJ 493、HJ 494、HJ 495 等执行，污水自动监测采样方法参照 HJ/T 353、HJ/T 354、HJ/T 355、HJ/T 356 执行								
监测质量控制措施	企业自行检测，从采样、分析、监测、数据质量上进行监测质量控制，按照自行监测技术指南组织实施质量控制。								
监测结果公开时限	手工监测数据在收到监测报告后一周内填报到山东省污染源监测共享系统，自动监测数据在东营市环境监测监控系统上实时公开。								
备注									

无组织自行监测内容表

监测项目 监测内容		监测点位	监测频次	执行排放标准	标准限值	监测方法	分析仪器	备注
监测 指标	臭气浓度	厂界上风向	1次/半年	恶臭污染物排放标准 GB 14554-93	20(无量纲)	空气质量 恶臭的测定 三点比较式臭袋法 GB T 14675-1993	无臭袋	手工监测
	氨(氨气)	厂界上风向	1次/半年	恶臭污染物排放标准 GB 14554-93	1.5 mg/Nm ³	空气和废气 氨的测定 纳氏试剂分光光度法 HJ 533-2009	分光光度计	手工监测
	颗粒物	厂界上风向	1次/半年	大气污染物综合排放标准 GB16297-1996	1mg/Nm ³	环境空气 总悬浮颗粒物的测定 重量法 GB/T 15432-1995	天平	手工监测
	非甲烷总烃	厂界上风向	1次/半年	挥发性有机物排放标准 第7部分其他行业 DB37/2801.7-2019	2mg/Nm ³	环境空气 总烃、甲烷和非甲烷总烃的测定 直接进样-气相色谱法 HJ604-2017	气相色谱仪	手工监测
	硫化氢	厂界上风向	1次/半年	恶臭污染物排放标准 GB 14554-93	0.06mg/Nm ³	亚甲蓝分光光度法 GB/T11742-1989	分光光度计	手工监测
	臭气浓度	厂界下风向 1	1次/半年	恶臭污染物排放标准 GB 14554-93	20(无量纲)	空气质量 恶臭的测定 三点比较式臭袋法 GB T 14675-1993	无臭袋	手工监测
	氨(氨气)	厂界下风向 1	1次/半年	恶臭污染物排放标准 GB 14554-93	1.5 mg/Nm ³	空气和废气 氨的测定 纳氏试剂分光光度法 HJ 533-2009	分光光度计	手工监测
	颗粒物	厂界下风向 1	1次/半年	大气污染物综合排放标准 GB16297-1996	1mg/Nm ³	环境空气 总悬浮颗粒物的测定 重量法 GB/T 15432-1995	天平	手工监测
	非甲烷总烃	厂界下风向 1	1次/半年	挥发性有机物排放标准 第7部分其他行业 DB37/2801.7-2019	2mg/Nm ³	环境空气 总烃、甲烷和非甲烷总烃的测定 直接进样-气相色谱法 HJ604-2017	气相色谱仪	手工监测
	硫化氢	厂界上风向 1	1次/半年	恶臭污染物排放标准 GB 14554-93	0.06mg/Nm ³	亚甲蓝分光光度法 GB/T11742-1989	分光光度计	手工监测
	臭气浓度	厂界下风向 2	1次/半年	恶臭污染物排放标准 GB 14554-93	20(无量纲)	空气质量 恶臭的测定 三点比较式臭袋法 GB T 14675-1993	无臭袋	手工监测
	氨(氨气)	厂界下风向 2	1次/半年	恶臭污染物排放标准 GB 14554-93	1.5 mg/Nm ³	空气和废气 氨的测定 纳氏试剂分光光度法 HJ 533-2009	分光光度计	手工监测
	颗粒物	厂界下风向 2	1次/半年	大气污染物综合排放标准 GB16297-1996	1mg/Nm ³	环境空气 总悬浮颗粒物的测定 重量法 GB/T 15432-1995	天平	手工监测
	非甲烷总烃	厂界下风向 2	1次/半年	挥发性有机物排放标准 第7部分其他行业 DB37/2801.7-2019	2mg/Nm ³	环境空气 总烃、甲烷和非甲烷总烃的测定 直接进样-气相色谱法 HJ604-2017	气相色谱仪	手工监测
	硫化氢	厂界上风向 2	1次/半年	恶臭污染物排放标准 GB 14554-93	0.06mg/Nm ³	亚甲蓝分光光度法 GB/T11742-1989	分光光度计	手工监测
	臭气浓度	厂界下风向 3	1次/半年	恶臭污染物排放标准 GB 14554-93	20(无量纲)	空气质量 恶臭的测定 三点比较式臭袋法 GB T 14675-1993	无臭袋	手工监测
	氨(氨气)	厂界下风向 3	1次/半年	恶臭污染物排放标准 GB 14554-93	1.5 mg/Nm ³	空气和废气 氨的测定 纳氏试剂分光光度法 HJ 533-2009	分光光度计	手工监测
	颗粒物	厂界下风向 3	1次/半年	大气污染物综合排放标准 GB16297-1996	1mg/Nm ³	环境空气 总悬浮颗粒物的测定 重量法 GB/T 15432-1995	天平	手工监测
	非甲烷总烃	厂界下风向 3	1次/半年	挥发性有机物排放标准 第7部分其他行业 DB37/2801.7-2019	2mg/Nm ³	环境空气 总烃、甲烷和非甲烷总烃的测定 直接进样-气相色谱法 HJ604-2017	气相色谱仪	手工监测
硫化氢	厂界上风向 3	1次/半年	恶臭污染物排放标准 GB 14554-93	0.06mg/Nm ³	亚甲蓝分光光度法 GB/T11742-1989	分光光度计	手工监测	
污染物排放方式及排放去向	排放方式:无组织排放 排放去向: 大气							

采样和样品保存方法	采样方式为非连续采样，采样个数为 3 个。委托有资质的机构处理，并监督委托有资质的机构参照相关污染物排放标准及 HJ/T 55、HJ 733 执行
监测质量控制措施	委托有资质的机构检测，单位监督委托的机构按照排污单位自行监测技术指南组织实施质量控制。
监测结果公开时限	手工监测数据在收到监测报告后一周内填报到山东省污染源监测共享系统，自动监测数据在东营市环境监测监控系统上实时公开。
备注	我公司还开展泄漏点监测和修复，设备与管线组件动静密封点挥发性有机物检测按照相关标准执行，每半年泄漏监测点位数为 15234 个，泄漏监测报告存档。

周边环境自行监测内容表

监测项目 监测内容	监测点位	监测频次	执行排放标准	标准限值	监测方法	分析仪器	备注
砷	生产区厂内表层样 1	1 次/年	土壤环境质量建设用地 土壤污染风险管控标准 标准(试行)(GB 36600-2018)	60-140mg/kg	微波消解/原子荧光法 HJ680-2013	原子荧光光度计	手工监测
镉	生产区厂内表层样 1	1 次/年	土壤环境质量建设用地 土壤污染风险管控标准 标准(试行)(GB 36600-2018)	65-172mg/kg	石墨炉原子吸收分光光度法 GB/T17141-1997	原子吸收分光光度计	手工监测
六价铬	生产区厂内表层样 1	1 次/年	土壤环境质量建设用地 土壤污染风险管控标准 标准(试行)(GB 36600-2018)	5.7-78mg/kg	火焰原子吸收分光光度法 HJ687-2014	原子吸收分光光度计	手工监测
铜	生产区厂内表层样 1	1 次/年	土壤环境质量建设用地 土壤污染风险管控标准 标准(试行)(GB 36600-2018)	18000-36000 mg/kg	火焰原子吸收分光光度法 GB/T17138-1997	原子吸收分光光度计	手工监测
铅	生产区厂内表层样 1	1 次/年	土壤环境质量建设用地 土壤污染风险管控标准 标准(试行)(GB 36600-2018)	800-2500 mg/kg	石墨炉原子吸收分光光度法 GB/T17141-1997	原子吸收分光光度计	手工监测
汞	生产区厂内表层样 1	1 次/年	土壤环境质量建设用地 土壤污染风险管控标准 标准(试行)(GB 36600-2018)	38-82 mg/kg	微波消解/原子荧光法 HJ680-2013	原子荧光光度计	手工监测
镍	生产区厂内表层样 1	1 次/年	土壤环境质量建设用地 土壤污染风险管控标准 标准(试行)(GB 36600-2018)	900-2000 mg/kg	火焰原子吸收分光光度法 GB/T 17139-1997	原子吸收分光光度计	手工监测
四氯化碳	生产区厂内表层样 1	1 次/年	土壤环境质量建设用地 土壤污染风险管控标准 标准(试行)(GB 36600-2018)	2.8-36mg/kg	吹扫捕集/气相色谱-质谱法 HJ 605-2011	气相色谱仪	手工监测
氯仿	生产区厂内表层样 1	1 次/年	土壤环境质量建设用地 土壤污染风险管控标准 标准(试行)(GB 36600-2018)	0.9-10mg/kg	吹扫捕集/气相色谱-质谱法 HJ 605-2011	气相色谱仪	手工监测
1,1-二氯乙烷	生产区厂内表层样 1	1 次/年	土壤环境质量建设用地 土壤污染风险管控标准 标准(试行)(GB 36600-2018)	9-100mg/kg	吹扫捕集/气相色谱-质谱法 HJ 605-2011	气相色谱仪	手工监测
1,2-二氯乙烷	生产区厂内表层样 1	1 次/年	土壤环境质量建设用地 土壤污染风险管控标准 标准(试行)(GB 36600-2018)	5-21mg/kg	吹扫捕集/气相色谱-质谱法 HJ 605-2011	气相色谱仪	手工监测
1,1-二氯乙烯	生产区厂内表层样 1	1 次/年	土壤环境质量建设用地 土壤污染风险管控标准 标准(试行)(GB 36600-2018)	66-200mg/kg	吹扫捕集/气相色谱-质谱法 HJ 605-2011	气相色谱仪	手工监测
顺-1,2-二氯乙烯	生产区厂内表层样 1	1 次/年	土壤环境质量建设用地 土壤污染风险管控标准 标准(试行)(GB 36600-2018)	596-2000 mg/kg	吹扫捕集/气相色谱-质谱法 HJ 605-2011	气相色谱仪	手工监测
反-1,2-二氯乙烯	生产区厂内表层样 1	1 次/年	土壤环境质量建设用地 土壤污染风险管控标准 标准(试行)(GB 36600-2018)	54-163mg/kg	吹扫捕集/气相色谱-质谱法 HJ 605-2011	气相色谱仪	手工监测
二氯甲烷	生产区厂内表层样 1	1 次/年	土壤环境质量建设用地 土壤污染风险管控标准 标准(试行)(GB 36600-2018)	616-2000 mg/kg	吹扫捕集/气相色谱-质谱法 HJ 605-2011	气相色谱仪	手工监测
1,2-二氯丙烷	生产区厂内表层样 1	1 次/年	土壤环境质量建设用地 土壤污染风险管控标准 标准(试行)(GB 36600-2018)	5-47mg/kg	吹扫捕集/气相色谱-质谱法 HJ 605-2011	气相色谱仪	手工监测
1,1,1,2-四氯乙烷	生产区厂内表层样 1	1 次/年	土壤环境质量建设用地 土壤污染风险管控标准 标准(试行)(GB 36600-2018)	10-100mg/kg	吹扫捕集/气相色谱-质谱法 HJ 605-2011	气相色谱仪	手工监测

1, 1, 2, 2-四氯乙烯	生产区厂内表层样	1	1次/年	土壤环境质量建设用地 土壤污染风险管控标准 标准(试行)(GB 36600-2018)	6.8-50mg/kg	吹扫捕集/气相色谱-质谱法 HJ 605-2011	气相色谱仪	手工监测
四氯乙烯	生产区厂内表层样	1	1次/年	土壤环境质量建设用地 土壤污染风险管控标准 标准(试行)(GB 36600-2018)	53-183mg/kg	吹扫捕集/气相色谱-质谱法 HJ 605-2011	气相色谱仪	手工监测
1, 1, 1-三氯乙烯	生产区厂内表层样	1	1次/年	土壤环境质量建设用地 土壤污染风险管控标准 标准(试行)(GB 36600-2018)	840mg/kg	吹扫捕集/气相色谱-质谱法 HJ 605-2011	气相色谱仪	手工监测
1, 1, 2-三氯乙烯	生产区厂内表层样	1	1次/年	土壤环境质量建设用地 土壤污染风险管控标准 标准(试行)(GB 36600-2018)	2.8-15mg/kg	吹扫捕集/气相色谱-质谱法 HJ 605-2011	气相色谱仪	手工监测
三氯乙烯	生产区厂内表层样	1	1次/年	土壤环境质量建设用地 土壤污染风险管控标准 标准(试行)(GB 36600-2018)	2.8-20mg/kg	吹扫捕集/气相色谱-质谱法 HJ 605-2011	气相色谱仪	手工监测
1, 2, 3-三氯丙烷	生产区厂内表层样	1	1次/年	土壤环境质量建设用地 土壤污染风险管控标准 标准(试行)(GB 36600-2018)	0.5-5mg/kg	吹扫捕集/气相色谱-质谱法 HJ 605-2011	气相色谱仪	手工监测
苯	生产区厂内表层样	1	1次/年	土壤环境质量建设用地 土壤污染风险管控标准 标准(试行)(GB 36600-2018)	4-40mg/kg	吹扫捕集/气相色谱-质谱法 HJ 605-2011	气相色谱仪	手工监测
氯苯	生产区厂内表层样	1	1次/年	土壤环境质量建设用地 土壤污染风险管控标准 标准(试行)(GB 36600-2018)	270-1000mg/kg	吹扫捕集/气相色谱-质谱法 HJ 605-2011	气相色谱仪	手工监测
1, 2-二氯苯	生产区厂内表层样	1	1次/年	土壤环境质量建设用地 土壤污染风险管控标准 标准(试行)(GB 36600-2018)	560mg/kg	吹扫捕集/气相色谱-质谱法 HJ 605-2011	气相色谱仪	手工监测
1, 4-二氯苯	生产区厂内表层样	1	1次/年	土壤环境质量建设用地 土壤污染风险管控标准 标准(试行)(GB 36600-2018)	20-200mg/kg	吹扫捕集/气相色谱-质谱法 HJ 605-2011	气相色谱仪	手工监测
乙苯	生产区厂内表层样	1	1次/年	土壤环境质量建设用地 土壤污染风险管控标准 标准(试行)(GB 36600-2018)	28-280mg/kg	吹扫捕集/气相色谱-质谱法 HJ 605-2011	气相色谱仪	手工监测
苯乙烯	生产区厂内表层样	1	1次/年	土壤环境质量建设用地 土壤污染风险管控标准 标准(试行)(GB 36600-2018)	1290mg/kg	吹扫捕集/气相色谱-质谱法 HJ 605-2011	气相色谱仪	手工监测
甲苯	生产区厂内表层样	1	1次/年	土壤环境质量建设用地 土壤污染风险管控标准 标准(试行)(GB 36600-2018)	1200mg/kg	吹扫捕集/气相色谱-质谱法 HJ 605-2011	气相色谱仪	手工监测
间二甲苯-对二甲苯	生产区厂内表层样	1	1次/年	土壤环境质量建设用地 土壤污染风险管控标准 标准(试行)(GB 36600-2018)	570mg/kg	吹扫捕集/气相色谱-质谱法 HJ 605-2011	气相色谱仪	手工监测
邻二甲苯	生产区厂内表层样	1	1次/年	土壤环境质量建设用地 土壤污染风险管控标准 标准(试行)(GB 36600-2018)	640mg/kg	吹扫捕集/气相色谱-质谱法 HJ 605-2011	气相色谱仪	手工监测
硝基苯	生产区厂内表层样	1	1次/年	土壤环境质量建设用地 土壤污染风险管控标准 标准(试行)(GB 36600-2018)	76-760mg/kg	气相色谱-质谱法 HJ 834-2017	气相色谱仪	手工监测
苯并[a]蒽	生产区厂内表层样	1	1次/年	土壤环境质量建设用地 土壤污染风险管控标准 标准(试行)(GB 36600-2018)	15-151mg/kg	气相色谱-质谱法 HJ 834-2017	气相色谱仪	手工监测
苯并[a]芘	生产区厂内表层样	1	1次/年	土壤环境质量建设用地 土壤污染风险管控标准 标准(试行)(GB 36600-2018)	1.5-15mg/kg	气相色谱-质谱法 HJ 834-2017	气相色谱仪	手工监测
苯并[b]荧蒽	生产区厂内表层样	1	1次/年	土壤环境质量建设用地 土壤污染风险管控标准 标准(试行)(GB 36600-2018)	15-151mg/kg	气相色谱-质谱法 HJ 834-2017	气相色谱仪	手工监测
苯并[k]荧蒽	生产区厂内表层样	1	1次/年	土壤环境质量建设用地 土壤污染风险管控标准 标准(试行)(GB 36600-2018)	151-1500mg/kg	气相色谱-质谱法 HJ 834-2017	气相色谱仪	手工监测
蒽	生产区厂内表层样	1	1次/年	土壤环境质量建设用地 土壤污染风险管控标准 标准(试行)(GB 36600-2018)	1293-12900	气相色谱-质谱法 HJ 834-2017	气相色谱仪	手工监测

				mg/kg			
二苯并[a, h]蒽	生产区厂内表层样 1	1 次/年	土壤环境质量建设用地 土壤污染风险管控标准 标准(试行)(GB 36600-2018)	1.5-15mg/kg	气相色谱-质谱法 HJ 834-2017	气相色谱仪	手工监测
茚并[1, 2, 3-cd]芘	生产区厂内表层样 1	1 次/年	土壤环境质量建设用地 土壤污染风险管控标准 标准(试行)(GB 36600-2018)	15-151mg/kg	气相色谱-质谱法 HJ 834-2017	气相色谱仪	手工监测
氰化物	生产区厂内表层样 1	1 次/年	土壤环境质量建设用地 土壤污染风险管控标准 标准(试行)(GB 36600-2018)	135-270mg/kg	分光光度法 HJ745	分光光度计	手工监测
溴仿	生产区厂内表层样 1	1 次/年	土壤环境质量建设用地 土壤污染风险管控标准 标准(试行)(GB 36600-2018)	103-1030mg/kg	吹扫捕集/气相色谱-质谱法 HJ 605-2011	气相色谱仪	手工监测
二溴氯甲烷	生产区厂内表层样 1	1 次/年	土壤环境质量建设用地 土壤污染风险管控标准 标准(试行)(GB 36600-2018)	33-330mg/kg	吹扫捕集/气相色谱-质谱法 HJ 605-2011	气相色谱仪	手工监测
2,4-二氯酚	生产区厂内表层样 1	1 次/年	土壤环境质量建设用地 土壤污染风险管控标准 标准(试行)(GB 36600-2018)	843-1690mg/kg	气相色谱法 HJ834	气相色谱仪	手工监测
2,4-二硝基酚	生产区厂内表层样 1	1 次/年	土壤环境质量建设用地 土壤污染风险管控标准 标准(试行)(GB 36600-2018)	562-1130mg/kg	气相色谱法 HJ834	气相色谱仪	手工监测
pH	地下水监测点位 1	1 次/半年	地下水质量标准 GB/T14848-2017	6.5≤PH≤8.5	玻璃电极法 GB/T5750.4-2006	pH 计	手工监测
氨氮	地下水监测点位 1	1 次/半年	地下水质量标准 GB/T14848-2017	0.50mg/L	纳氏试剂分光光度法 HJ535-2009	分光光度计	手工监测
亚硝酸盐	地下水监测点位 1	1 次/半年	地下水质量标准 GB/T14848-2017	1.0mg/L	原子吸收分光光度法 GB 7475-1987	分光光度计	手工监测
硝酸盐	地下水监测点位 1	1 次/半年	地下水质量标准 GB/T14848-2017	20.0mg/L	离子色谱法 HJ84-2016	气相色谱仪	手工监测
挥发性酚类	地下水监测点位 1	1 次/半年	地下水质量标准 GB/T14848-2017	0.002mg/L	4-氨基安替比林萃取分光光度法 HJ503-2009	分光光度计	手工监测
总硬度	地下水监测点位 1	1 次/半年	地下水质量标准 GB/T14848-2017	450mg/L	乙二胺四乙酸二钠滴定法 GB/T5750.4-2006	滴定管	手工监测
溶解性总固体	地下水监测点位 1	1 次/半年	地下水质量标准 GB/T14848-2017	1000mg/L	重量法 GB/T5750.4-2006	天平	手工监测
硫酸盐	地下水监测点位 1	1 次/半年	地下水质量标准 GB/T14848-2017	250mg/L	离子色谱法 HJ84-2016	气相色谱仪	手工监测
氯化物	地下水监测点位 1	1 次/半年	地下水质量标准 GB/T14848-2017	250mg/L	离子色谱法 HJ84-2016	气相色谱仪	手工监测
总大肠菌群	地下水监测点位 1	1 次/半年	地下水质量标准 GB/T14848-2017	3.0CFU/100mL	多管发酵法 HJ 347.2-2018	天平	手工监测
高锰酸盐指数	地下水监测点位 1	1 次/半年	地表水环境质量标准 GB 3838—200	15mg/L	水质 高锰酸盐指数的测定 GB11892—89	滴定管	手工监测
镉	地下水监测点位 1	1 次/半年	地下水质量标准 GB/T14848-2017	0.005mg/L	原子吸收分光光度法 GB 7475-1987	分光光度计	手工监测
铅	地下水监测点位 1	1 次/半年	地下水质量标准 GB/T14848-2017	0.01mg/L	原子吸收分光光度法 GB 7475-1987	分光光度计	手工监测
六价铬	地下水监测点位 1	1 次/半年	地下水质量标准 GB/T14848-2017	0.05mg/L	二苯碳酰二肼分光光度法 GB 7467-1987	分光光度计	手工监测
铜	地下水监测点位 1	1 次/半年	地下水质量标准 GB/T14848-2017	1mg/L	原子吸收分光光度法 GB 7475-1987	分光光度计	手工监测
锌	地下水监测点位 1	1 次/半年	地下水质量标准 GB/T14848-2017	1mg/L	原子吸收分光光度法 GB 7475-1987	分光光度计	手工监测
汞	地下水监测点位 1	1 次/半年	地下水质量标准 GB/T14848-2017	0.001mg/L	冷原子吸收分光光度法 HJ 597-2011	分光光度计	手工监测
砷	地下水监测点位 1	1 次/半年	地下水质量标准 GB/T14848-2017	0.01mg/L	二乙基二硫代氨基甲酸银分光光度法 GB	分光光度计	手工监测
氰化物	地下水监测点位 1	1 次/半年	地下水质量标准 GB/T14848-2017	0.05mg/L	容量法和分光光度法 HJ 484-2009	分光光度计	手工监测
氟化物	地下水监测点位 1	1 次/半年	地下水质量标准 GB/T14848-2017	1mg/L	氟试剂分光光度法 HJ 488-2009	分光光度计	手工监测

四氯化碳	地下水监测点位 1	1 次/半年	地下水质量标准 GB/T14848-2017	0.002mg/L	吹扫捕集/气相色谱-质谱法 HJ 639-2012	气相色谱仪	手工监测
苯	地下水监测点位 1	1 次/半年	地下水质量标准 GB/T14848-2017	0.01mg/L	吹扫捕集/气相色谱-质谱法 HJ 639-2012	气相色谱仪	手工监测
甲苯	地下水监测点位 1	1 次/半年	地下水质量标准 GB/T14848-2017	0.7mg/L	吹扫捕集/气相色谱-质谱法 HJ 639-2012	气相色谱仪	手工监测
二氯甲烷	地下水监测点位 1	1 次/半年	地下水质量标准 GB/T14848-2017	0.02mg/L	吹扫捕集/气相色谱-质谱法 HJ 639-2012	气相色谱仪	手工监测
氯苯	地下水监测点位 1	1 次/半年	地下水质量标准 GB/T14848-2017	0.3mg/L	吹扫捕集/气相色谱-质谱法 HJ 639-2012	气相色谱仪	手工监测
苯并[b]荧蒽	地下水监测点位 1	1 次/半年	地下水质量标准 GB/T14848-2017	0.004mg/L	液液萃取和固相萃取高效液相色谱法 HJ 478-2009	气相色谱仪	手工监测
污染物排放方式及排放去向	排放方式：无						
采样和样品保存方法	委托有资质的机构处理，并监督委托有资质的机构参照相关采样和监测规范标准执行。						
监测质量控制措施	委托有资质的机构检测，单位监督委托的机构按照排污单位自行监测技术指南组织实施质量控制。						
监测结果公开时限	手工监测数据在收到监测报告后一周内填报到山东省污染源监测共享系统，自动监测数据在东营市环境监测监控系统上实时公开。						
备注							

厂界噪声自行监测内容表

监测项目		监测点位	监测频次	执行排放标准	标准限值	监测方法	分析仪器	备注
监测内容								
监 测 指 标	工业企业厂界环境噪声(夜间)	东厂界	1次/季度	工业企业厂界环境噪声 排放标准 (GB 12348- 2008)	55 dB	工业企业厂界环境噪声 排放标准 (GB 12348- 2008)	多功能声级计	手工监测
	工业企业厂界环境噪声(昼间)	东厂界	1次/季度	工业企业厂界环境噪声 排放标准 (GB 12348- 2008)	65 dB	工业企业厂界环境噪声 排放标准 (GB 12348- 2008)	多功能声级计	手工监测
	工业企业厂界环境噪声(夜间)	西厂界	1次/季度	工业企业厂界环境噪声 排放标准 (GB 12348- 2008)	55 dB	工业企业厂界环境噪声 排放标准 (GB 12348- 2008)	多功能声级计	手工监测
	工业企业厂界环境噪声(昼间)	西厂界	1次/季度	工业企业厂界环境噪声 排放标准 (GB 12348- 2008)	65 dB	工业企业厂界环境噪声 排放标准 (GB 12348- 2008)	多功能声级计	手工监测
	工业企业厂界环境噪声(夜间)	南厂界	1次/季度	工业企业厂界环境噪声 排放标准 (GB 12348- 2008)	55 dB	工业企业厂界环境噪声 排放标准 (GB 12348- 2008)	多功能声级计	手工监测
	工业企业厂界环境噪声(昼间)	南厂界	1次/季度	工业企业厂界环境噪声 排放标准 (GB 12348- 2008)	65 dB	工业企业厂界环境噪声 排放标准 (GB 12348- 2008)	多功能声级计	手工监测
	工业企业厂界环境噪声(夜间)	北厂界	1次/季度	工业企业厂界环境噪声 排放标准 (GB 12348- 2008)	55 dB	工业企业厂界环境噪声 排放标准 (GB 12348- 2008)	多功能声级计	手工监测
	工业企业厂界环境噪声(昼间)	北厂界	1次/季度	工业企业厂界环境噪声 排放标准 (GB 12348- 2008)	65 dB	工业企业厂界环境噪声 排放标准 (GB 12348- 2008)	多功能声级计	手工监测
污染物排放方式 及排放去向		排放方式:自然排放 排放去向:厂界外						
采样和样品保存方法		现场监测, 监督委托单位实施。						
监测质量控制措施		委托有资质的机构检测, 排污单位监督委托的机构按照排污单位自行监测技术指南组织实施质量控制。						
监测结果公开时限		手工监测数据在收到监测报告后一周内填报到山东省污染源监测共享系统, 自动监测数据在东营市环境监测监控系统上实时公开。						
备注								

三、附件

图 1 监测点位示意图



图 2 单位平面图



图 3 生产厂区总平面布置图



图 4 生产工艺流程图

1、叶酸项目工艺流程图

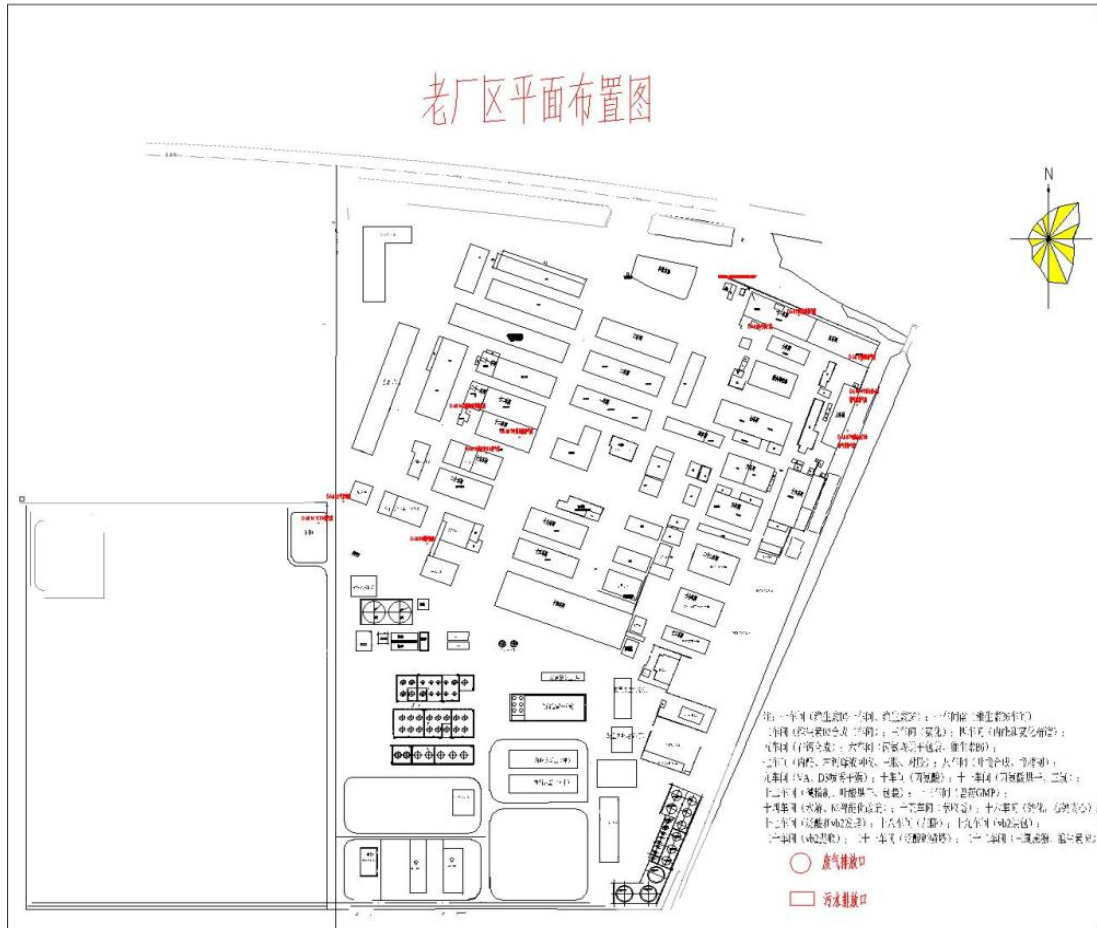

2、泛酸钙项目工艺流程图

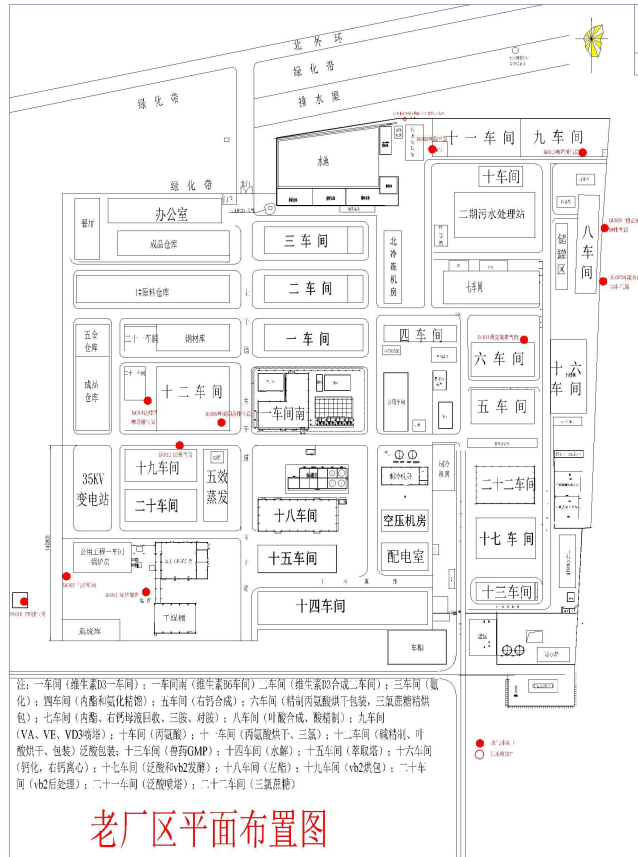

3、维生素 B2 工艺流程图

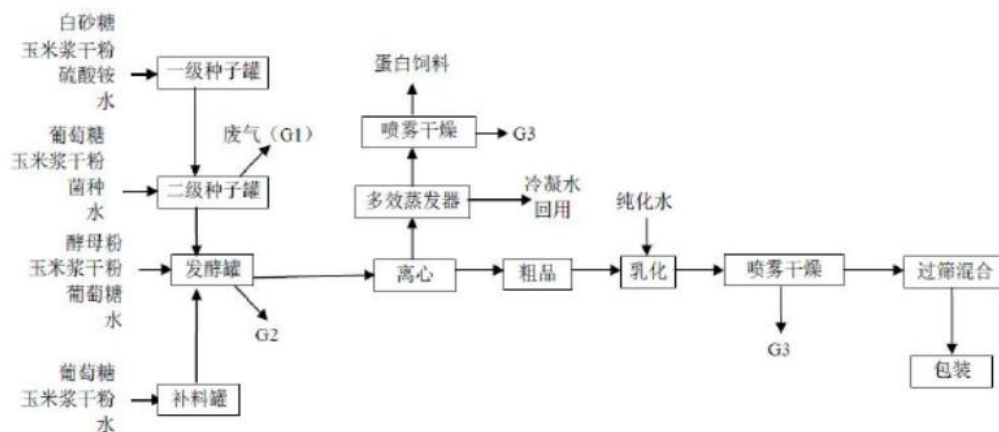

4、维生素产品生产项目工艺流程图

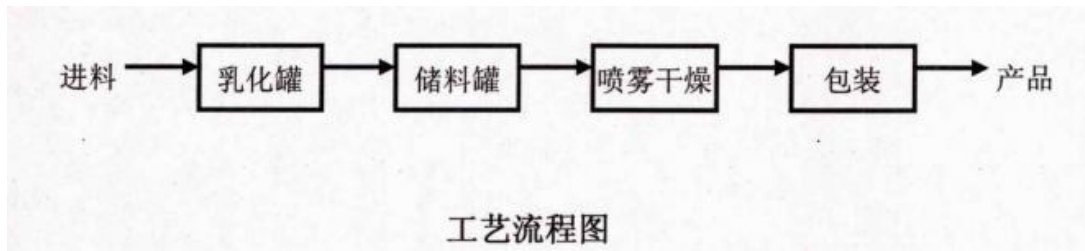

5. 营养性添加剂生产项目（维生素 D3）工艺流程图：

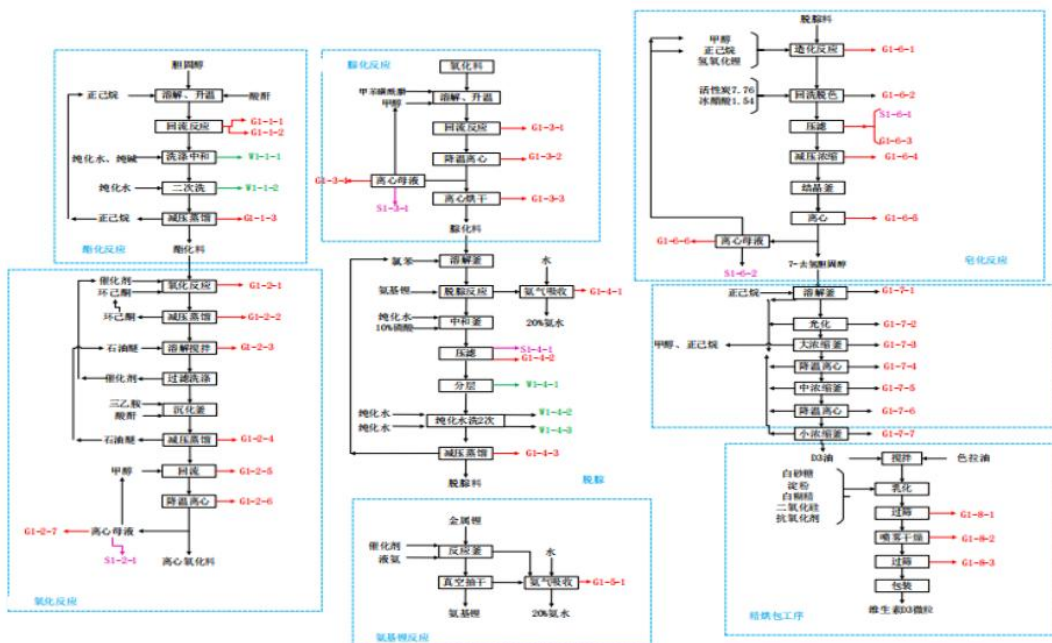

6. 营养性添加剂生产项目（维生素 B6）工艺流程图：

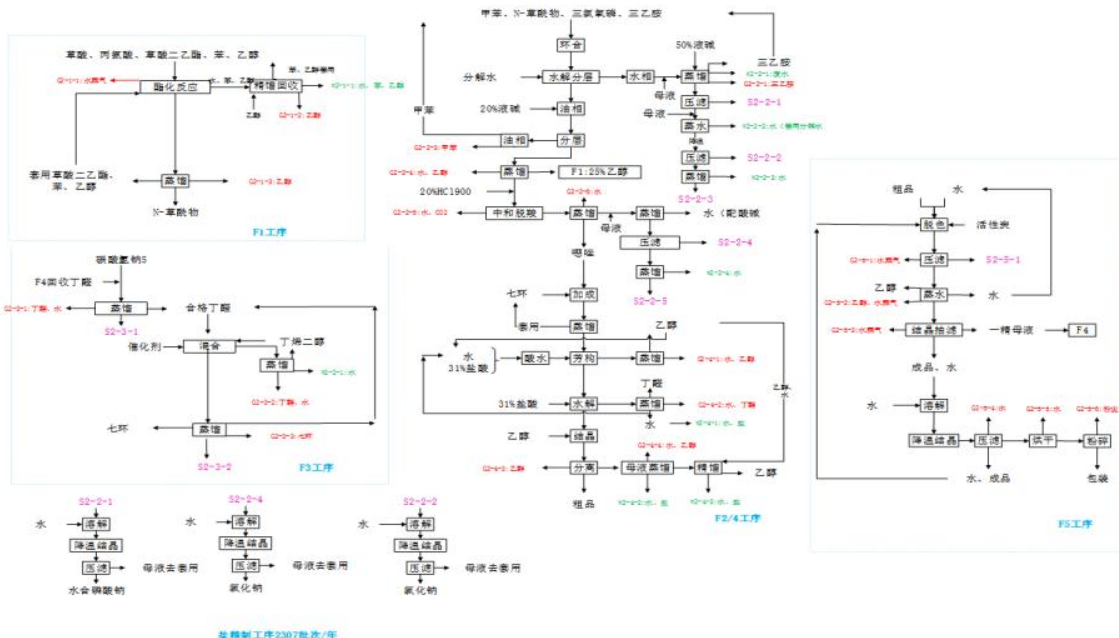

7. 维生素系列营养品产业链整合升级项目（维生素 A）



图 5 排污许可证正本图片



排污许可证

证书编号: 91370521706168390M002Q

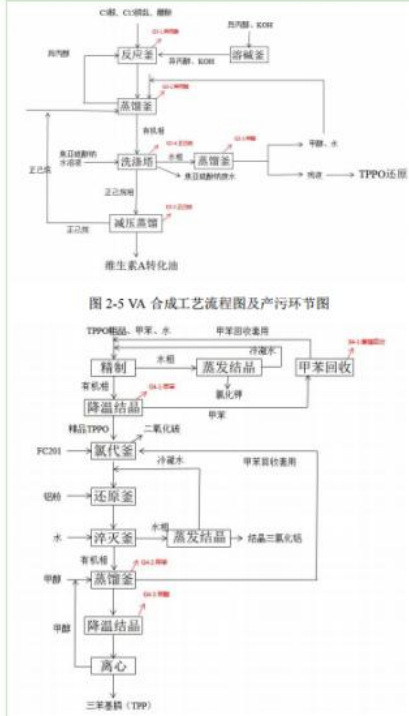
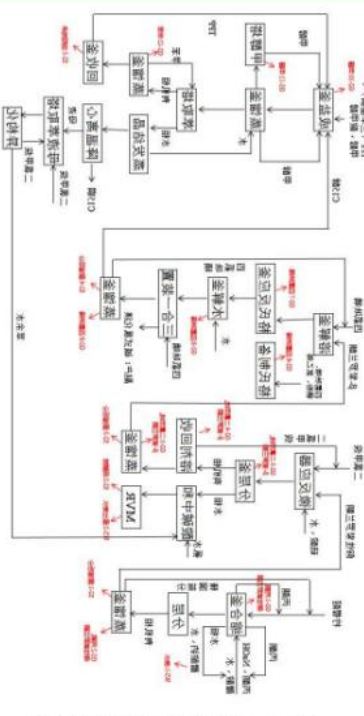
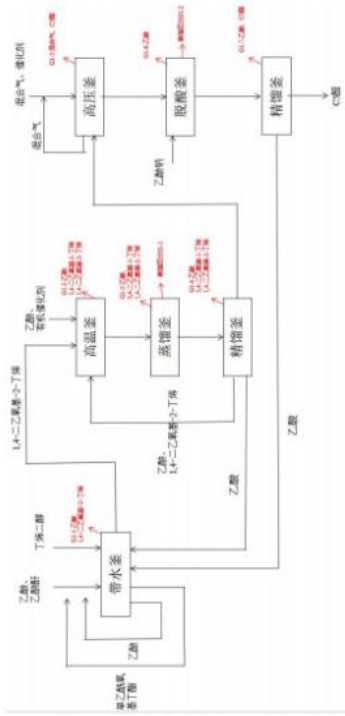
单位名称: 新发药业有限公司

注册地址: 东营市垦利开发区北外环以南华丰路以东(原垦利镇黄店村东)

法定代表人: 李新发

生产经营场所地址: 山东省东营市垦利区同兴路1号

行业类别: 食品及饲料添加剂制造, 锅炉

统一社会信用代码: 91370521706168390M

有效期限: 自2021年11月26日至2026年11月25日止



发证机关: (盖章) 东营市生态环境局垦利区分局

发证日期: 2021年11月26日



中华人民共和国生态环境部监制

东营市生态环境局垦利区分局印制

图 6 环评批复文件

环评批复文号
东环建[2006]308号
垦环建审[2010]072号
东环审[2015]128号
垦审批环字[2019]037号
2002年批复环境影响登记表
垦环建审[2018]108号
202037052100000157
东环垦分建审[2022]020号

山东省 排污单位自行监测方案

企业名称：新发药业有限公司(新厂)

监测单位：山东恒利检测技术有限公司（例行监测）

山东汇海检测科技有限公司（泄漏监测）

山东龙发环保科技有限公司（废水自动监控设备维护）

东营市阳光环保科技有限责任公司（废气自动监控设备维护）

备案日期：2022 年 08 月 25 日

新发药业有限公司新厂自行监测方案

根据《企业事业单位环境信息公开办法》、《国家重点监控企业自行监测及信息公开办法（试行）》和《排污单位自行监测技术指南》的规定，制定本企业自行监测方案。

二、基本情况

企业名称	新发药业有限公司		行业类别	化学药品原料药制造
曾用名	/		注册类型	有限责任公司
组织机构代码	/		社会信用代码	91370521706168390M
企业规模	中型		对应市平台自动监控企业	东营市环境监测监控系统 6.0, 特征污染物厂界监测系统
中心经度	118° 36' 56.30"		中心纬度	37° 32' 30.84"
企业注册地址	东营市垦利开发区北外环以南华丰路以东（原垦利镇黄店村东）		邮编	257500
法定代表人	李新发		企业网址	http://www.sdxinfa.cn/
企业类别	废气, 土壤环境重点监管单位		所属集团	/
建成投产年月	2017.10		管理级别	市控
排污许可证编号	91370521706168390M001P		排污许可证发证日期	2020年01月01日
控制级别	废气: <input type="checkbox"/> 国控 <input type="checkbox"/> 省控 <input checked="" type="checkbox"/> 市控 <input type="checkbox"/> 其他 废水: <input type="checkbox"/> 国控 <input type="checkbox"/> 省控 <input checked="" type="checkbox"/> 市控 <input type="checkbox"/> 其他 危废企业: <input type="checkbox"/> 国控 <input type="checkbox"/> 省控 <input type="checkbox"/> 市控 <input type="checkbox"/> 其他			
环保联系人	周正华		联系电话	0546-2977551
传真			联系人手机	15963863916
电子邮箱	xfhb2016@163.com			
企业生产情况	新发药业有限公司成立于1998年12月, 注册资本5100万元, 是以生产饲料添加剂、食品添加剂、兽药原料药及医药为主的高新技术企业。公司性质为有限责任公司, 组织机构代码为91370521706168390M, 法定代表人是李新发, 联系式:0546-2977551; 公司新厂生产地址位于山东省东营市垦利区泰兴路19号, 占地578亩。主要以甲醇钠、盐酸、液碱等为原料通过化学合成工艺, 生产维生素产品, 主要产品及规模: 2500t/a 维生素 B1, 3000t/aD-泛醇, D-泛酸钙。			
企业污染治理情况	废气治理措施 企业主要污染物及特征污染物名称为锅炉烟气(烟尘、氮氧化物、二氧化硫)、工艺废气, 危废焚烧炉废气。公司目前采用先进的脱硫除尘及脱硝技术对锅炉烟气进行治理, 达标后经一根60米高的烟囱排放, 烟囱分布于厂区内北侧。2016年1月份完成了超低排放改造工程, 正常投入使用后, 去除效率达97%, 2017年6月底完成了脱硝工程, 去除效率达87%以上。在锅炉烟气出口烟囱安装烟气在线自动监测系统(CEMS)进行控制, 废气中烟尘、氮氧化物、二氧化硫均可以达到燃煤锅炉超低排放限值要求, 执行的污染物排放标准: 二氧化硫≤50mg/m ³ 、氮氧化物≤100mg/m ³ 、烟尘≤10mg/m ³ ; 工艺废气进入蓄热式废气焚烧炉焚烧后经35m高排气筒排放; 危废焚烧炉废气经除尘设施-袋式除尘, 脱硝设施-SCR, 焚烧炉烟气去除二噁英-急冷, 高温焚烧、干式脱酸和脱二噁英、湿法除酸后经40m高排气筒排放。 废水治理措施 公司内现有污水处理站一座, 处理能力为5000m ³ /d, 新厂区污水处理站由山东国瑞环保产业有限公司承建, 总投资6000万, 设计处理能力为5000m ³ /d, 污水处理工艺为采用“调节池+微电解+混凝沉淀+水解酸化+UASB+一级A/O+二级A/O+脱色”处理工艺; 废水经厂区内污水处理站处理后水质指标符合垦利经济开发区污水处理厂进水水质(COD≤300mg/L, 氨氮≤30mg/L, BOD≤100mg/L)要求后, 进入垦利经济开发区污水处理厂处理。			
备注	我公司积极主动开展固定污染源例行监测, 按照排污单位自行监测技术指南、排污许可证自行监测要求委托社会生态环境监测机构开展监测。我公司废水及烟气排放口安装自动监控系统进行污染物监测, 我公司还开展泄漏点监测和修复, 法兰、连接件、其他每半年一次, 同时委托社会生态环境监测机构进行每年一次土壤检测及每半年一次地下水检测。			

二、监测内容

废气自行监测内容表

监测项目		排放口	监测点位	监测频次	执行排放标准	标准限值	监测方法	分析仪器	备注
监测内容									
监测指标	林格曼黑度	DA001	锅炉烟囱	1次/季	山东省锅炉大气污染物排放标准 DB37/2374-2018	1级	固定污染源排放烟气黑度的测定 林格曼烟气黑度图法 HJ/T 398-2007	林格曼黑度图	手工监测
	汞及其化合物			1次/季	山东省锅炉大气污染物排放标准 DB37/2374-2018	0.05mg/Nm ³	固定污染源废气 汞的测定 冷原子吸收分光光度法 (暂行)HJ 543-2009	分光光度计	手工监测
	氮氧化物			自动监测	山东省锅炉大气污染物排放标准 DB37/2374-2018	100mg/Nm ³	固定污染源废气 氮氧化物的测定 非分散红外吸收法 HJ 692-2014	氮氧化物在线监测设备	自动监测
	二氧化硫			自动监测	山东省锅炉大气污染物排放标准 DB37/2374-2018	50mg/Nm ³	非分散红外吸收法 HJ629-2011	在线监测设备	自动监测
	挥发性有机物			1次/月	挥发性有机物排放标准 第6部分: 有机化工行业 DB37/2801.6-2018	60mg/Nm ³	《固定污染源废气 总烃、甲烷和非甲烷总烃的测定 气相色谱法》(HJ 38-2017)	气相色谱仪	手工监测
	颗粒物			自动监测	山东省锅炉大气污染物排放标准 DB37/2374-2018	10mg/Nm ³	固定污染源废气 低浓度颗粒物的测定 重量法 HJ 836-2017	在线监测设备	自动监测
	甲醇	DA003	三车间 1#排气筒	1次/年	挥发性有机物排放标准第6部分: 有机化工行业 DB37/2801.6-2018	50mg/Nm ³	固定污染源排气中甲醇的测定 气相色谱法 HJ/T 33-1999	气相色谱仪	手工监测
	挥发性有机物			1次/月	挥发性有机物排放标准第6部分: 有机化工行业 DB37/2801.6-2018	60mg/Nm ³	《固定污染源废气 总烃、甲烷和非甲烷总烃的测定 气相色谱法》(HJ 38-2017)	气相色谱仪	手工监测
	甲醇	DA004	一车间钠代尾气吸收排气筒	1次/年	挥发性有机物排放标准第6部分: 有机化工行业 DB37/2801.6-2018	50mg/Nm ³	固定污染源排气中甲醇的测定 气相色谱法 HJ/T 33-1999	气相色谱仪	手工监测
	挥发性有机物			1次/月	挥发性有机物排放标准第6部分: 有机化工行业 DB37/2801.6-2018	60mg/Nm ³	《固定污染源废气 总烃、甲烷和非甲烷总烃的测定 气相色谱法》(HJ 38-2017)	气相色谱仪	手工监测
	氯化氢	DA005	一车间烯胺尾气吸收排气筒	1次/年	制药工业大气污染物排放标准 GB37823-2019	30mg/Nm ³	固定污染源排气中氯化氢的测定 硫氰酸汞分光光度法 HJ/T 27-1999	气相色谱仪	手工监测
	挥发性有机物			1次/月	挥发性有机物排放标准第6部分: 有机化工行业 DB37/2801.6-2018	60mg/Nm ³	《固定污染源废气 总烃、甲烷和非甲烷总烃的测定 气相色谱法》(HJ 38-2017)	气相色谱仪	手工监测
	挥发性有机物	DA006	一车间嘧啶尾气吸收排气筒	1次/月	挥发性有机物排放标准第6部分: 有机化工行业 DB37/2801.6-2018	60mg/Nm ³	《固定污染源废气 总烃、甲烷和非甲烷总烃的测定 气相色谱法》(HJ 38-2017)	气相色谱仪	手工监测
	甲醇			1次/年	挥发性有机物排放标准第6部分: 有机化工行业 DB37/2801.6-2018	50mg/Nm ³	固定污染源排气中甲醇的测定 气相色谱法 HJ/T 33-1999	气相色谱仪	手工监测
氯化氢	DA007	四车间排气筒	1次/年	制药工业大气污染物排放标准 GB37823-2019	30mg/Nm ³	固定污染源排气中氯化氢的测定 硫氰酸汞分光光度法 HJ/T 27-1999	气相色谱仪	手工监测	

甲醇			1次/年	挥发性有机物排放标准第6部分：有机化工行业 DB37/2801.6-2018	50mg/Nm3	固定污染源排气中甲醇的测定 气相色谱法 HJ/T 33-1999	气相色谱仪	手工监测		
挥发性有机物			1次/月	挥发性有机物排放标准第6部分：有机化工行业 DB37/2801.6-2018	60mg/Nm3	《固定污染源废气 总烃、甲烷和非甲烷总烃的测定 气相色谱法》(HJ 38-2017)	气相色谱仪	手工监测		
氯(氯气)	DA009	二车间排气筒	1次/年	制药工业大气污染物排放标准 GB37823-2019	5mg/Nm3	固定污染源排气中氯气的测定 甲基橙分光光度法 甲基橙分光光度法 HJ/T30-1999	分光光度计	手工监测		
氯化氢			1次/年	制药工业大气污染物排放标准 GB37823-2019	30mg/Nm3	固定污染源排气中氯化氢的测定 硫氰酸汞分光光度法 HJ/T 27-1999	气相色谱仪	手工监测		
挥发性有机物			1次/月	挥发性有机物排放标准第6部分：有机化工行业 DB37/2801.6-2018	60mg/Nm3	《固定污染源废气 总烃、甲烷和非甲烷总烃的测定 气相色谱法》(HJ 38-2017)	气相色谱仪	手工监测		
硫化氢	DA010	三车间 2#排气筒	1次/年	恶臭污染物排放标准 GB 14554-93	1.3kg/h	《空气和废气监测分析方法》第四版增补版 亚甲基蓝分光光度法	分光光度计	手工监测		
甲醇			1次/年	挥发性有机物排放标准第6部分：有机化工行业 DB37/2801.6-2018	50mg/Nm3	固定污染源排气中甲醇的测定 气相色谱法 HJ/T 33-1999	气相色谱仪	手工监测		
挥发性有机物			1次/月	挥发性有机物排放标准第6部分：有机化工行业 DB37/2801.6-2018	60mg/Nm3	《固定污染源废气 总烃、甲烷和非甲烷总烃的测定 气相色谱法》(HJ 38-2017)	气相色谱仪	手工监测		
臭气浓度	DA011	RTO 排气筒	1次/年	有机化工企业污水处理厂(站)挥发性有机物及恶臭污染物排放标准 DB37/3161-2018	800	空气质量 恶臭的测定 三点比较式臭袋法 GB T 14675-1993	无臭袋	手工监测		
氨(氨气)			1次/年	有机化工企业污水处理厂(站)挥发性有机物及恶臭污染物排放标准 DB37/3161-2018	20mg/Nm3	空气和废气 氨的测定 纳氏试剂分光光度法 HJ 533-2009	分光光度计	手工监测		
氮氧化物			1次/年	区域性大气污染物综合排放标准 DB37/2376-2019	100mg/Nm3	固定污染源排气中氮氧化物的测定 紫外分光光度法 HJ/T 42-1999	分光光度计	手工监测		
二氧化硫			1次/年	区域性大气污染物综合排放标准 DB37/2376-2019	50mg/Nm3	非分散红外吸收法 HJ629-2011	二氧化硫检测仪	手工监测		
硫化氢			1次/年	有机化工企业污水处理厂(站)挥发性有机物及恶臭污染物排放标准 DB37/3161-2018	3mg/Nm3	空气质量 硫化氢 甲硫醇 甲硫醚 二甲二硫的测定气相色谱法 GB/T14678-1993	气相色谱仪	手工监测		
挥发性有机物			1次/月	挥发性有机物排放标准第6部分：有机化工行业 DB37/2801.6-2018	60mg/Nm3	《固定污染源废气 总烃、甲烷和非甲烷总烃的测定 气相色谱法》(HJ 38-2017)	气相色谱仪	手工监测		
颗粒物			1次/年	区域性大气污染物综合排放标准 DB37/2376-2019	10mg/Nm3	固定污染源废气 低浓度颗粒物的测定 重量法 HJ836-2017	天平	手工监测		
甲醇			1次/年	大气污染物综合排放标准 GB 16297-1996	190mg/Nm3	固定污染源排气中甲醇的测定 气相色谱法 HJ/T 33-1999	气相色谱仪	手工监测		
林格曼黑度			DA012	危废焚烧炉排气筒	1次/半年	危险废物焚烧污染控制标准 GB 18484-2020	1级	固定污染源排放烟气黑度的测定 林格曼烟气黑度图法 HJ/T 398-2007	林格曼黑度图	手工监测
镉及其化合物					1次/半年	危险废物焚烧污染控制标准 GB 18484-2020	0.05mg/Nm3	固定污染源 镉的测定 火焰原子吸收分光光度法 (HJ/T 64.1-2001)	分光光度计	手工监测
铅及其化合物	1次/半年	危险废物焚烧污染控制标准 GB 18484-2020			0.5mg/Nm3	固定污染源废气 铅的测定 火焰原子吸收分光光度法 (HJ/685-2014)	分光光度计	手工监测		

	汞及其化合物			1次/半年	危险废物焚烧污染控制标准 GB 18484-2020	0.05mg/Nm ³	固定污染源废气 汞的测定 冷原子吸收分光光度法 (暂行)HJ 543-2009	分光光度计	手工监测
	氮氧化物			自动监测	区域性大气污染物综合排放标准 DB37/2376-2019	100mg/Nm ³	固定污染源排气中氮氧化物的测定 紫外分光光度法 HJ/T 42-1999	分光光度计	自动监测
	一氧化碳			1次/半年	危险废物焚烧污染控制标准 GB 18484-2020	100mg/Nm ³	固定污染源排气中一氧化碳的测定 非色散红外吸收法 HJ/T 44-1999	非色散红外气体分析仪	手工监测
	氟化氢			1次/半年	危险废物焚烧污染控制标准 GB 18484-2020	4.0mg/Nm ³	固定污染源废气 氟化氢的测定 离子色谱法 (暂行) HJ 688-2013	气相色谱仪	手工监测
	氯化氢			1次/半年	危险废物焚烧污染控制标准 GB 18484-2020	60mg/Nm ³	固定污染源排气中氯化氢的测定 硫氰酸汞分光光度法 HJ/T 27-1999	分光光度计	手工监测
	二氧化硫			自动监测	区域性大气污染物综合排放标准 DB37/2376-2019	50mg/Nm ³	非分散红外吸收法 HJ629-2011	二氧化硫在线监测设备	自动监测
	烟尘			自动监测	区域性大气污染物综合排放标准 DB37/2376-2019	10mg/Nm ³	HJ 836-2017 固定污染源废气 低浓度颗粒物的测定 重量法	烟尘在线监测设备	自动监测
	二噁英类			1次/年	危险废物焚烧污染控制标准 GB 18484-2020	0.5ng-TEQ/m ³	环境空气和废气 二噁英类的测定 同位素稀释高分辨气相色谱-高分辨质谱法 HJ/T 77.2-2008	气相色谱仪	手工监测
	锡、锑、铜、锰、镍及其化合物			1次/半年	危险废物焚烧污染控制标准 GB 18484-2020	2.0mg/Nm ³	原子吸收分光光度法 GB 7475-1987	分光光度计	手工监测
	铬及其化合物			1次/半年	危险废物焚烧污染控制标准 GB 18484-2020	0.5mg/Nm ³	原子吸收分光光度法 GB 7475-1987	分光光度计	手工监测
	砷及其化合物			1次/半年	危险废物焚烧污染控制标准 GB 18484-2020	0.5mg/Nm ³	原子吸收分光光度法 GB 7475-1987	分光光度计	手工监测
	监测指标			甲醇	DA013	新戊合成工序甲醇尾气吸收排气筒	1次/年	挥发性有机物排放标准第6部分：有机化工行业 DB37/2801.6-2018	50mg/Nm ³
挥发性有机物		1次/月	挥发性有机物排放标准第6部分：有机化工行业 DB37/2801.6-2018	60mg/Nm ³			《固定污染源废气 总烃、甲烷和非甲烷总烃的测定 气相色谱法》(HJ 38-2017)	气相色谱仪	手工监测
颗粒物		DA014	新戊一喷塔排气筒	1次/季	区域性大气污染物综合排放标准 DB37/2376-2019	10mg/Nm ³	固定污染源废气 低浓度颗粒物的测定 重量法 HJ 836-2017	天平	手工监测
氨(氨气)		DA015	三效喷淋排气筒	1次/年	恶臭污染物排放标准 GB 14554-93	4.9kg/h	空气和废气 氨的测定 纳氏试剂分光光度法 HJ 533-2009	分光光度计	手工监测
氮氧化物		DA016	B1 废水预处理排气筒	1次/季	区域性大气污染物综合排放标准 DB37/2376-2019	100mg/Nm ³	固定污染源排气中氮氧化物的测定 紫外分光光度法 HJ/T 42-1999	分光光度计	手工监测
二氧化硫				1次/季	区域性大气污染物综合排放标准 DB37/2376-2019	50mg/Nm ³	非分散红外吸收法 HJ629-2011	二氧化硫检测仪	手工监测
挥发性有机物				1次/月	挥发性有机物排放标准第6部分：有机化工行业 DB37/2801.6-2018	60mg/Nm ³	《固定污染源废气 总烃、甲烷和非甲烷总烃的测定 气相色谱法》(HJ 38-2017)	气相色谱仪	手工监测
颗粒物				1次/季	区域性大气污染物综合排放标准 DB37/2376-2019	10mg/Nm ³	HJ 836-2017 固定污染源废气 低浓度颗粒物的测定 重量法	颗粒物检测仪	手工监测
林格曼黑度		DA017	燃气锅炉排气筒	1次/季	山东省锅炉大气污染物排放标准 DB37/2374-2018	1级	固定污染源排放烟气黑度的测定 林格曼烟气黑度图法 HJ/T 398-2007	林格曼黑度图	手工监测

氮氧化物			自动监测	山东省锅炉大气污染物排放标准 DB37/2374-2018	100mg/Nm ³	固定污染源排气中氮氧化物的测定 紫外分光光度法 HJ/T 42-1999	氮氧化物在线检测仪	自动监测	
二氧化硫			1次/季	山东省锅炉大气污染物排放标准 DB37/2374-2018	50mg/Nm ³	固定污染源废气 二氧化硫的测定 非分散红外吸收法 HJ 629-2011	分光光度计	手工监测	
颗粒物			1次/季	山东省锅炉大气污染物排放标准 DB37/2374-2018	10mg/Nm ³	固定污染源废气 低浓度颗粒物的测定 重量法 HJ 836-2017	天平	手工监测	
颗粒物	DA020	维生素 A 烘包工序 1#排气筒	1次/半年	区域性大气污染物综合排放标准 DB37/2376-2019	10mg/Nm ³	固定污染源废气 低浓度颗粒物的测定 重量法 HJ836-2017	天平	手工监测	
颗粒物	DA019	维生素 A 烘包工序 2#排气筒	1次/半年	区域性大气污染物综合排放标准 DB37/2376-2019	10mg/Nm ³	固定污染源废气 低浓度颗粒物的测定 重量法 HJ836-2017	天平	手工监测	
臭气浓度			1次/年	有机化工企业污水处理厂(站)挥发性有机物及恶臭污染物排放标准 DB37/3161-2018	800	空气质量 恶臭的测定 三点比较式臭袋法 GB T 14675-1993	无臭袋	手工监测	
氨(氨气)			1次/年	有机化工企业污水处理厂(站)挥发性有机物及恶臭污染物排放标准 DB37/3161-2018	20mg/Nm ³	空气和废气 氨的测定 纳氏试剂分光光度法 HJ 533-2009	分光光度计	手工监测	
氮氧化物			1次/年	区域性大气污染物综合排放标准 DB37/2376-2019	100mg/Nm ³	固定污染源排气中氮氧化物的测定 紫外分光光度法 HJ/T 42-1999	分光光度计	手工监测	
二氧化硫			1次/年	区域性大气污染物综合排放标准 DB37/2376-2019	50mg/Nm ³	非分散红外吸收法 HJ629-2011	二氧化硫检测仪	手工监测	
硫化氢			1次/年	有机化工企业污水处理厂(站)挥发性有机物及恶臭污染物排放标准 DB37/3161-2018	3mg/Nm ³	亚甲基蓝分光光度法 GB/T11742-1989	分光光度计	手工监测	
挥发性有机物			1次/月	挥发性有机物排放标准第6部分:有机化工行业 DB37/2801.6-2018	60mg/Nm ³	《固定污染源废气 总烃、甲烷和非甲烷总烃的测定 气相色谱法》(HJ 38-2017)	气相色谱仪	手工监测	
颗粒物			1次/年	区域性大气污染物综合排放标准 DB37/2376-2019	10mg/Nm ³	固定污染源废气 低浓度颗粒物的测定 重量法 HJ836-2017	天平	手工监测	
甲醇			1次/年	大气污染物综合排放标准 GB 16297-1996	190mg/Nm ³	固定污染源排气中甲醇的测定 气相色谱法 HJ/T 33-1999	气相色谱仪	手工监测	
污染物排放方式及排放去向	排放方式:有组织排放 排放去向:大气								
采样和样品保存方法	采样方式为非连续采样,采样个数为3个。委托有资质的机构处理,并监督委托有资质的机构按照采样和样品保存方法参照相关污染物排放标准及HJ/T397等执行,废气自动监测参照HJ/T75,HJ/T76执行。								
监测质量控制措施	委托有资质的机构检测,单位监督委托的机构按照排污单位自行监测技术指南组织实施质量控制。								
监测结果公开时限	手工监测数据在收到监测报告后一周内填报到山东省污染源监测共享系统,自动监测数据在东营市环境监测监控系统上实时公开。								
备注									

废水自行监测内容表

监测项目 监测内容		排放口	监测点位	监测频次	执行排放标准	标准限值	监测方法	分析仪器	备注
监 测 指 标	pH 值	DW001	污水总排口	自动监测	污水排入城镇下水道水质标准 GB/T 31962-2015	6.5--9.5 (无量纲)	水质 pH 值的测定电极法 HJ1147-2020	pH 计	自动监测
	色度		污水总排口	1 次/季	污水排入城镇下水道水质标准 GB/T 31962-2015	64 mg/L	水质 色度的测定 GB 11903-89	具塞比色管	手工监测
	悬浮物		污水总排口	1 次/季	污水排入城镇下水道水质标准 GB/T 31962-2015	400 mg/L	水质 悬浮物的测定 重量法 GB 11901-1989	分析天平	手工监测
	急性毒性		污水总排口	1 次/季	化学合成类制药工业水污染物排放标准 GB 21904-2008	0.07 mg/L	水质 急性毒性的测定 发光细菌法 GB/T15441-1995	生物发光光度计	手工监测
	五日生化需氧量		污水总排口	1 次/季	污水排入城镇下水道水质标准 GB/T 31962-2015	100 mg/L	水质 五日生化需氧量 (BOD5) 的测定 稀释与接种法 HJ505-2009	溶解氧测定仪	手工监测
	化学需氧量		污水总排口	自动监测	污水排入城镇下水道水质标准 GB/T 31962-2015	300 mg/L	水质 化学需氧量的测定 重铬酸盐法 HJ 828-2017	COD 监测仪	自动监测
	总有机碳		污水总排口	1 次/季	化学合成类制药工业水污染物排放标准 GB 21904-2008	35 mg/L	总有机碳 (TOC) 的测定 非色散红外线吸收法 HJ 501-2009	TOC 分析仪	手工监测
	总铜		污水总排口	1 次/季	污水排入城镇下水道水质标准 GB/T 31962-2015	2 mg/L	水质 铜、锌、铅、镉的测定 原子吸收分光光度法 GB 7475-87	分光光度计	手工监测
	总锌		污水总排口	1 次/季	污水排入城镇下水道水质标准 GB/T 31962-2015	5 mg/L	水质 铜、锌、铅、镉的测定 原子吸收分光光度法 GB 7475-87	分光光度计	手工监测
	总氮 (以 N 计)		污水总排口	1 次/日	污水排入城镇下水道水质标准 GB/T 31962-2015	70 mg/L	水质 总氮的测定 碱性过硫酸钾消解紫外分光光度法 HJ 636-2012	分光光度计	手工监测
	氨氮 (NH ₃ -N)		污水总排口	自动监测	污水排入城镇下水道水质标准 GB/T 31962-2015	30 mg/L	水质 氨氮的测定 纳氏试剂分光光度法 HJ 535-2009	氨氮监测仪	自动监测
	总磷 (以 P 计)		污水总排口	1 次/月	污水排入城镇下水道水质标准 GB/T 31962-2015	8 mg/L	水质 总磷的测定 钼酸铵分光光度法 GB 11893-1989	分光光度计	手工监测
	硫化物		污水总排口	1 次/半年	污水排入城镇下水道水质标准 GB/T 31962-2015	1 mg/L	水质 硫化物的测定 亚甲基蓝分光光度法 GB/T 16489-1996	分光光度计	手工监测
	挥发酚		污水总排口	1 次/季	污水排入城镇下水道水质标准 GB/T 31962-2015	1 mg/L	水质 挥发酚的测定 溴化容量法 HJ 502-2009	天平	手工监测
二氯甲烷	污水总排口	1 次/季	化学合成类制药工业水污染物排放标准 GB	0.3 mg/L	水质 挥发性卤代烃的测定 顶空气相色谱法 GB/T13194-1991	气相色谱仪	手工监测		

				21904-2008				
硝基苯类		污水总排口	1次/季	污水排入城镇下水道水质标准 GB/T 31962-2015	5 mg/L	还原-偶氮分光光度法 CJ/T 51	分光光度计	手工监测
苯胺类		污水总排口	1次/季	污水排入城镇下水道水质标准 GB/T 31962-2015	5 mg/L	苯胺类化合物的测定 N-(1-萘基)乙二胺偶氮分光光度法 GB/T11889	分光光度计	手工监测
总氰化物		污水总排口	1次/季	污水排入城镇下水道水质标准 GB/T 31962-2015	0.5 mg/L	吡啶-巴比妥酸分光光度法 (CJ/T 51)	分光光度计	手工监测
pH 值	DW002	脱硫废水排放口	1次/月	化学合成类制药工业水污染物排放标准 GB21904-2008	6-9 (无量纲)	水质 pH 值的测定电极法 HJ1147-2020	pH 计	手工监测
总汞		脱硫废水排放口	1次/月	化学合成类制药工业水污染物排放标准 GB21904-2008	0.05mg/L	水质 总汞的测定 冷原子吸收分光光度法 HJ579-2011	分光光度计	手工监测
总镉		脱硫废水排放口	1次/月	化学合成类制药工业水污染物排放标准 GB21904-2008	0.1mg/L	水质 镉的测定双硫脲分光光度法 GB 7471-87	分光光度计	手工监测
总砷		脱硫废水排放口	1次/月	化学合成类制药工业水污染物排放标准 GB21904-2008	0.5mg/L	水质总砷的测定 二乙基二硫代氨基甲酸银分光光度法 GB 7485-87	分光光度计	手工监测
总铅		脱硫废水排放口	1次/月	化学合成类制药工业水污染物排放标准 GB21904-2008	1.0mg/L	水质铜、锌、铅、镉的测定原子吸收分光光度法 GB 7475-87	分光光度计	手工监测
pH 值	DW003	雨水排放口	排放期间 1次/日	地表水环境质量标准 GB3838-2002	6-9	水质 pH 值的测定电极法 HJ1147-2020	pH 计	手工监测
化学需氧量		雨水排放口	排放期间 1次/日	地表水环境质量标准 GB3838-2002	40mg/L	水质化学需氧量的测定重铬酸盐法 HJ828-2017	滴定管	手工监测
氨氮 (NH ₃ -N)		雨水排放口	排放期间 1次/日	地表水环境质量标准 GB3838-2002	2mg/L	水质氨氮的测定纳氏试剂分光光度法 HJ 535-2009	分光光度计	手工监测
污染物排放方式及排放去向	排放方式：排放口 排放去向：垦利经济开发区污水处理厂							
采样和样品保存方法	采样方式为瞬时采样，采样个数为 3 个。废水手工采样方法参照相关污染物排放标准及 HJ/T 91、HJ/T 92、HJ 493、HJ 494、HJ 495 等执行，污水自动监测采样方法参照 HJ/T 353、HJ/T 354、HJ/T 355、HJ/T 356 执行							
监测质量控制措施	委托监测及企业自行检测，从采样、分析、监测、数据质量上进行监测质量控制，按照自行监测技术指南组织实施质量控制。							
监测结果公开时限	手工监测数据在收到监测报告后一周内填报到山东省污染源监测共享系统，自动监测数据在东营市环境监测监控系统上实时公开。							
备注								

无组织自行监测内容表

监测项目 监测内容		监测点位	监测频次	执行排放标准	标准限值	监测方法	分析仪器	备注
监测指标	臭气浓度	厂界上风向	1次/半年	恶臭污染物排放标准 GB 14554-93	20(无量纲)	空气质量 恶臭的测定 三点比较式臭袋法 GB T 14675-1993	无臭袋	手工监测
	氨(氨气)	厂界上风向	1次/半年	恶臭污染物排放标准 GB 14554-93	1.5 mg/Nm3	空气和废气 氨的测定 纳氏试剂分光光度法 HJ 533-2009	分光光度计	手工监测
	硫化氢	厂界上风向	1次/半年	恶臭污染物排放标准 GB 14554-93	0.06mg/Nm3	亚甲蓝分光光度法 GB/T11742-1989	分光光度计	手工监测
	甲醇	厂界上风向	1次/半年	大气污染物综合排放标准 GB16297 -1996	12mg/Nm3	气相色谱法 GBZ/T300.84-2017	气相色谱仪	手工监测
	颗粒物	厂界上风向	1次/半年	大气污染物综合排放标准 GB16297 -1996	1mg/Nm3	环境空气 总悬浮颗粒物的测定 重量法 GB/T 15432-1995	天平	手工监测
	非甲烷总烃	厂界上风向	1次/半年	挥发性有机物排放标准第6部分:有机化工行业 DB37/2801.6-2018	2mg/Nm3	固定污染源排气中非甲烷总烃的测定 气相色谱法 HJ/T 38-2017	气相色谱仪	手工监测
	氯化氢	厂界上风向	1次/半年	制药工业大气污染物排放标准 GB37823—2019	0.2mg/Nm3	固定污染源排气中氯化氢的测定 硫氰酸汞分光光度法 HJ/T 27-1999	气相色谱仪	手工监测
	臭气浓度	厂界下风向 1	1次/半年	恶臭污染物排放标准 GB 14554-93	20(无量纲)	空气质量 恶臭的测定 三点比较式臭袋法 GB T 14675-1993	无臭袋	手工监测
	氨(氨气)	厂界下风向 1	1次/半年	恶臭污染物排放标准 GB 14554-93	1.5 mg/Nm3	空气和废气 氨的测定 纳氏试剂分光光度法 HJ 533-2009	分光光度计	手工监测
	硫化氢	厂界下风向 1	1次/半年	恶臭污染物排放标准 GB 14554-93	0.06mg/Nm3	亚甲蓝分光光度法 GB/T11742-1989	分光光度计	手工监测
	甲醇	厂界下风向 1	1次/半年	大气污染物综合排放标准 GB16297 -1996	12mg/Nm3	气相色谱法 GBZ/T300.84-2017	气相色谱仪	手工监测
	颗粒物	厂界下风向 1	1次/半年	大气污染物综合排放标准 GB16297 -1996	1mg/Nm3	环境空气 总悬浮颗粒物的测定 重量法 GB/T 15432-1995	天平	手工监测
	非甲烷总烃	厂界下风向 1	1次/半年	挥发性有机物排放标准第6部分:有机化工行业 DB37/2801.6-2018	2mg/Nm3	固定污染源排气中非甲烷总烃的测定 气相色谱法 HJ/T 38-2017	气相色谱仪	手工监测
	氯化氢	厂界上风向 1	1次/半年	制药工业大气污染物排放标准 GB37823—2019	0.2mg/Nm3	固定污染源排气中氯化氢的测定 硫氰酸汞分光光度法 HJ/T 27-1999	气相色谱仪	手工监测
	臭气浓度	厂界下风向 2	1次/半年	恶臭污染物排放标准 GB 14554-93	20(无量纲)	空气质量 恶臭的测定 三点比较式臭袋法 GB T 14675-1993	无臭袋	手工监测
	氨(氨气)	厂界下风向 2	1次/半年	恶臭污染物排放标准 GB 14554-93	1.5 mg/Nm3	空气和废气 氨的测定 纳氏试剂分光光度法 HJ 533-2009	分光光度计	手工监测
	硫化氢	厂界下风向 2	1次/半年	恶臭污染物排放标准 GB 14554-93	0.06mg/Nm3	亚甲蓝分光光度法 GB/T11742-1989	分光光度计	手工监测
	甲醇	厂界下风向 2	1次/半年	大气污染物综合排放标准 GB16297 -1996	12mg/Nm3	气相色谱法 GBZ/T300.84-2017	气相色谱仪	手工监测
	颗粒物	厂界下风向 2	1次/半年	大气污染物综合排放标准 GB16297 -1996	1mg/Nm3	环境空气 总悬浮颗粒物的测定 重量法 GB/T 15432-1995	天平	手工监测
	非甲烷总烃	厂界下风向 2	1次/半年	挥发性有机物排放标准第6部分:有机化工行业 DB37/2801.6-2018	2mg/Nm3	固定污染源排气中非甲烷总烃的测定 气相色谱法 HJ/T 38-2017	气相色谱仪	手工监测
氯化氢	厂界上风向 2	1次/半年	制药工业大气污染物排放标准 GB37823—2019	0.2mg/Nm3	固定污染源排气中氯化氢的测定 硫氰酸汞分光光度法 HJ/T 27-1999	气相色谱仪	手工监测	
臭气浓度	厂界下风向 3	1次/半年	恶臭污染物排放标准 GB 14554-93	20(无量纲)	空气质量 恶臭的测定 三点比较式臭袋法 GB T 14675-1993	无臭袋	手工监测	

						14675-1993		
氨（氨气）	厂界下风向 3	1 次/半年	恶臭污染物排放标准 GB 14554-93	1.5 mg/Nm3	空气和废气 氨的测定 纳氏试剂分光光度法 HJ 533-2009	分光光度计	手工监测	
硫化氢	厂界下风向 3	1 次/半年	恶臭污染物排放标准 GB 14554-93	0.06mg/Nm3	亚甲基蓝分光光度法 GB/T11742-1989	分光光度计	手工监测	
甲醇	厂界下风向 3	1 次/半年	大气污染物综合排放标准 GB16297 -1996	12mg/Nm3	气相色谱法 GBZ/T300.84-2017	气相色谱仪	手工监测	
颗粒物	厂界下风向 3	1 次/半年	大气污染物综合排放标准 GB16297 -1996	1mg/Nm3	环境空气 总悬浮颗粒物的测定 重量法 GB/T 15432-1995	天平	手工监测	
非甲烷总烃	厂界下风向 3	1 次/半年	挥发性有机物排放标准第 6 部分: 有机化工行业 DB37/2801.6-2018	2mg/Nm3	固定污染源排气中非甲烷总烃的测定 气相色谱法 HJ/T 38-2017	气相色谱仪	手工监测	
氯化氢	厂界上风向 3	1 次/半年	制药工业大气污染物排放标准 GB37823—2019	0.2mg/Nm3	固定污染源排气中氯化氢的测定 硫氰酸汞分光光度法 HJ/T 27-1999	气相色谱仪	手工监测	
污染物排放方式及排放去向	排放方式: 无组织排放 排放去向: 大气							
采样和样品保存方法	采样方式为非连续采样, 采样个数为 4 个。委托有资质的机构处理, 并监督委托有资质的机构参照相关污染物排放标准及 HJ/T 55、HJ 733 执行							
监测质量控制措施	委托有资质的机构检测, 单位监督委托的机构按照排污单位自行监测技术指南组织实施质量控制。							
监测结果公开时限	手工监测数据在收到监测报告后一周内填报到山东省污染源监测共享系统, 自动监测数据在东营市环境监测监控系统上实时公开。							
备注	我公司还开展泄漏点监测和修复, 设备与管线组件动静密封点挥发性有机物检测按照相关标准执行, 每半年泄漏监测点位数为 10265 个, 泄漏监测报告存档。							

周边环境自行监测内容表

监测项目		监测点位	监测频次	执行排放标准	标准限值	监测方法	分析仪器	备注
监测内容								
监测指标	砷	生产区厂内表层样 1	1 次/年	土壤环境质量建设用地 土壤污染风险管控标准 标准(试行) (GB 36600- 2018)	60-140mg/kg	微波消解/原子荧光法 HJ680-2013	原子荧光光度计	手工监测
	镉	生产区厂内表层样 1	1 次/年	土壤环境质量建设用地 土壤污染风险管控标准 标准(试行) (GB 36600- 2018)	65-172mg/kg	石墨炉原子吸收分光光度法 GB/T17141-1997	原子吸收分光光度计	手工监测
	六价铬	生产区厂内表层样 1	1 次/年	土壤环境质量建设用地 土壤污染风险管控标准 标准(试行) (GB 36600-2018)	5.7-78mg/kg	火焰原子吸收分光光度法 HJ687-2014	原子吸收分光光度计	手工监测
	铜	生产区厂内表层样 1	1 次/年	土壤环境质量建设用地 土壤污染风险管控标准 标准(试行) (GB 36600-2018)	18000-36000 mg/kg	火焰原子吸收分光光度法 GB/T17138-1997	原子吸收分光光度计	手工监测
	铅	生产区厂内表层样 1	1 次/年	土壤环境质量建设用地 土壤污染风险管控标准 标准(试行) (GB 36600-2018)	800-2500 mg/kg	石墨炉原子吸收分光光度法 GB/T17141-1997	原子吸收分光光度计	手工监测
	汞	生产区厂内表层样 1	1 次/年	土壤环境质量建设用地 土壤污染风险管控标准 标准(试行) (GB 36600-2018)	38-82 mg/kg	微波消解/原子荧光法 HJ680-2013	原子荧光光度计	手工监测
	镍	生产区厂内表层样 1	1 次/年	土壤环境质量建设用地 土壤污染风险管控标准 标准(试行) (GB 36600-2018)	900-2000 mg/kg	火焰原子吸收分光光度法 GB/T 17139-1997	原子吸收分光光度计	手工监测
	四氯化碳	生产区厂内表层样 1	1 次/年	土壤环境质量建设用地 土壤污染风险管控标准 标准(试行) (GB 36600-2018)	2.8-36mg/kg	吹扫捕集/气相色谱-质谱法 HJ 605-2011	气相色谱仪	手工监测
	氯仿	生产区厂内表层样 1	1 次/年	土壤环境质量建设用地 土壤污染风险管控标准 标准(试行) (GB 36600-2018)	0.9-10mg/kg	吹扫捕集/气相色谱-质谱法 HJ 605-2011	气相色谱仪	手工监测
	氰化物	生产区厂内表层样 1	1 次/年	土壤环境质量建设用地 土壤污染风险管控标准 标准(试行) (GB 36600-2018)	135-270mg/kg	吹扫捕集/气相色谱-质谱法 HJ 605-2011	气相色谱仪	手工监测
	1,1-二氯乙烷	生产区厂内表层样 1	1 次/年	土壤环境质量建设用地 土壤污染风险管控标准 标准(试行) (GB 36600-2018)	9-100mg/kg	吹扫捕集/气相色谱-质谱法 HJ 605-2011	气相色谱仪	手工监测
	1,2-二氯乙烷	生产区厂内表层样 1	1 次/年	土壤环境质量建设用地 土壤污染风险管控标准 标准(试行) (GB 36600-2018)	5-21mg/kg	吹扫捕集/气相色谱-质谱法 HJ 605-2011	气相色谱仪	手工监测
	1,1-二氯乙烯	生产区厂内表层样 1	1 次/年	土壤环境质量建设用地 土壤污染风险管控标准 标准(试行) (GB 36600-2018)	66-200mg/kg	吹扫捕集/气相色谱-质谱法 HJ 605-2011	气相色谱仪	手工监测
	顺-1,2-二氯乙烯	生产区厂内表层样 1	1 次/年	土壤环境质量建设用地 土壤污染风险管控标准 标准(试行) (GB 36600-2018)	596-2000 mg/kg	吹扫捕集/气相色谱-质谱法 HJ 605-2011	气相色谱仪	手工监测
	反-1,2-二氯乙烯	生产区厂内表层样 1	1 次/年	土壤环境质量建设用地 土壤污染风险管控标准 标准(试行) (GB 36600-2018)	54-163mg/kg	吹扫捕集/气相色谱-质谱法 HJ 605-2011	气相色谱仪	手工监测
二氯甲烷	生产区厂内表层样 1	1 次/年	土壤环境质量建设用地 土壤污染风险管控标准 标准(试行) (GB 36600-2018)	616-2000 mg/kg	吹扫捕集/气相色谱-质谱法 HJ 605-2011	气相色谱仪	手工监测	
1,2-二氯丙烷	生产区厂内表层样 1	1 次/年	土壤环境质量建设用地 土壤污染风险管控标准 标准(试行) (GB 36600-2018)	5-47mg/kg	吹扫捕集/气相色谱-质谱法 HJ 605-2011	气相色谱仪	手工监测	

1,1,1,2-四氯乙烷	生产区厂内表层样 1	1 次/年	土壤环境质量建设用地 土壤污染风险管控标准 标准(试行)(GB 36600-2018)	10-100mg/kg	吹扫捕集/气相色谱-质谱法 HJ 605-2011	气相色谱仪	手工监测
1,1,2,2-四氯乙烷	生产区厂内表层样 1	1 次/年	土壤环境质量建设用地 土壤污染风险管控标准 标准(试行)(GB 36600-2018)	6.8-50mg/kg	吹扫捕集/气相色谱-质谱法 HJ 605-2011	气相色谱仪	手工监测
四氯乙烯	生产区厂内表层样 1	1 次/年	土壤环境质量建设用地 土壤污染风险管控标准 标准(试行)(GB 36600-2018)	53-183mg/kg	吹扫捕集/气相色谱-质谱法 HJ 605-2011	气相色谱仪	手工监测
1,1,1-三氯乙烷	生产区厂内表层样 1	1 次/年	土壤环境质量建设用地 土壤污染风险管控标准 标准(试行)(GB 36600-2018)	840mg/kg	吹扫捕集/气相色谱-质谱法 HJ 605-2011	气相色谱仪	手工监测
1,1,2-三氯乙烷	生产区厂内表层样 1	1 次/年	土壤环境质量建设用地 土壤污染风险管控标准 标准(试行)(GB 36600-2018)	2.8-15mg/kg	吹扫捕集/气相色谱-质谱法 HJ 605-2011	气相色谱仪	手工监测
三氯乙烯	生产区厂内表层样 1	1 次/年	土壤环境质量建设用地 土壤污染风险管控标准 标准(试行)(GB 36600-2018)	2.8-20mg/kg	吹扫捕集/气相色谱-质谱法 HJ 605-2011	气相色谱仪	手工监测
1,2,3-三氯丙烷	生产区厂内表层样 1	1 次/年	土壤环境质量建设用地 土壤污染风险管控标准 标准(试行)(GB 36600-2018)	0.5-5mg/kg	吹扫捕集/气相色谱-质谱法 HJ 605-2011	气相色谱仪	手工监测
二溴氯甲烷	生产区厂内表层样 1	1 次/年	土壤环境质量建设用地 土壤污染风险管控标准 标准(试行)(GB 36600-2018)	33-330mg/kg	吹扫捕集/气相色谱-质谱法 HJ 605-2011	气相色谱仪	手工监测
溴仿	生产区厂内表层样 1	1 次/年	土壤环境质量建设用地 土壤污染风险管控标准 标准(试行)(GB 36600-2018)	103-1030mg/kg	吹扫捕集/气相色谱-质谱法 HJ 605-2011	气相色谱仪	手工监测
苯	生产区厂内表层样 1	1 次/年	土壤环境质量建设用地 土壤污染风险管控标准 标准(试行)(GB 36600-2018)	4-40mg/kg	吹扫捕集/气相色谱-质谱法 HJ 605-2011	气相色谱仪	手工监测
氯苯	生产区厂内表层样 1	1 次/年	土壤环境质量建设用地 土壤污染风险管控标准 标准(试行)(GB 36600-2018)	270-1000mg/kg	吹扫捕集/气相色谱-质谱法 HJ 605-2011	气相色谱仪	手工监测
1,2-二氯苯	生产区厂内表层样 1	1 次/年	土壤环境质量建设用地 土壤污染风险管控标准 标准(试行)(GB 36600-2018)	560mg/kg	吹扫捕集/气相色谱-质谱法 HJ 605-2011	气相色谱仪	手工监测
1,4-二氯苯	生产区厂内表层样 1	1 次/年	土壤环境质量建设用地 土壤污染风险管控标准 标准(试行)(GB 36600-2018)	20-200mg/kg	吹扫捕集/气相色谱-质谱法 HJ 605-2011	气相色谱仪	手工监测
乙苯	生产区厂内表层样 1	1 次/年	土壤环境质量建设用地 土壤污染风险管控标准 标准(试行)(GB 36600-2018)	28-280mg/kg	吹扫捕集/气相色谱-质谱法 HJ 605-2011	气相色谱仪	手工监测
苯乙烯	生产区厂内表层样 1	1 次/年	土壤环境质量建设用地 土壤污染风险管控标准 标准(试行)(GB 36600-2018)	1290mg/kg	吹扫捕集/气相色谱-质谱法 HJ 605-2011	气相色谱仪	手工监测
甲苯	生产区厂内表层样 1	1 次/年	土壤环境质量建设用地 土壤污染风险管控标准 标准(试行)(GB 36600-2018)	1200mg/kg	吹扫捕集/气相色谱-质谱法 HJ 605-2011	气相色谱仪	手工监测
间二甲苯-对二甲苯	生产区厂内表层样 1	1 次/年	土壤环境质量建设用地 土壤污染风险管控标准 标准(试行)(GB 36600-2018)	570mg/kg	吹扫捕集/气相色谱-质谱法 HJ 605-2011	气相色谱仪	手工监测
邻二甲苯	生产区厂内表层样 1	1 次/年	土壤环境质量建设用地 土壤污染风险管控标准 标准(试行)(GB 36600-2018)	640mg/kg	吹扫捕集/气相色谱-质谱法 HJ 605-2011	气相色谱仪	手工监测
硝基苯	生产区厂内表层样 1	1 次/年	土壤环境质量建设用地 土壤污染风险管控标准 标准(试行)(GB 36600-2018)	76-760mg/kg	气相色谱-质谱法 HJ 834-2017	气相色谱仪	手工监测
2,4-二硝基酚	生产区厂内表层样 1	1 次/年	土壤环境质量建设用地 土壤污染风险管控标准 标准(试行)(GB 36600-2018)	562-1130mg/kg	气相色谱-质谱法 HJ 834-2017	气相色谱仪	手工监测
2,4-二氯酚	生产区厂内表层样 1	1 次/年	土壤环境质量建设用地 土壤污染风险管控标准 标准(试行)(GB 36600-2018)	843-1690mg/kg	气相色谱-质谱法 HJ 834-2017	气相色谱仪	手工监测

苯并[a]葱	生产区厂内表层样 1	1 次/年	土壤环境质量建设用地 土壤污染风险管控标准 标准(试行)(GB 36600-2018)	15-151mg/kg	气相色谱-质谱法 HJ 834-2017	气相色谱仪	手工监测
苯并[a]芘	生产区厂内表层样 1	1 次/年	土壤环境质量建设用地 土壤污染风险管控标准 标准(试行)(GB 36600-2018)	1.5-15mg/kg	气相色谱-质谱法 HJ 834-2017	气相色谱仪	手工监测
苯并[b]荧蒽	生产区厂内表层样 1	1 次/年	土壤环境质量建设用地 土壤污染风险管控标准 标准(试行)(GB 36600-2018)	15-151mg/kg	气相色谱-质谱法 HJ 834-2017	气相色谱仪	手工监测
苯并[k]荧蒽	生产区厂内表层样 1	1 次/年	土壤环境质量建设用地 土壤污染风险管控标准 标准(试行)(GB 36600-2018)	151-1500 mg/kg	气相色谱-质谱法 HJ 834-2017	气相色谱仪	手工监测
蒽	生产区厂内表层样 1	1 次/年	土壤环境质量建设用地 土壤污染风险管控标准 标准(试行)(GB 36600-2018)	1293-1290 0 mg/kg	气相色谱-质谱法 HJ 834-2017	气相色谱仪	手工监测
二苯并[a, h]葱	生产区厂内表层样 1	1 次/年	土壤环境质量建设用地 土壤污染风险管控标准 标准(试行)(GB 36600-2018)	1.5-15mg/kg	气相色谱-质谱法 HJ 834-2017	气相色谱仪	手工监测
茚并[1, 2, 3-cd]芘	生产区厂内表层样 1	1 次/年	土壤环境质量建设用地 土壤污染风险管控标准 标准(试行)(GB 36600-2018)	15-151mg/kg	气相色谱-质谱法 HJ 834-2017	气相色谱仪	手工监测
石油烃 (C ₁₀ -C ₄₀)	生产区厂内表层样 1	1 次/年	土壤环境质量建设用地 土壤污染风险管控标准 标准(试行)(GB 36600-2018)	4500-9000 mg/kg	气相色谱-质谱法 HJ 834-2017	气相色谱仪	手工监测
镉	地下水监测点位 1	1 次/半年	地下水质量标准 GB/T14848-2017	0.005mg/L	原子吸收分光光度法 GB 7475-1987	分光光度计	手工监测
铅	地下水监测点位 1	1 次/半年	地下水质量标准 GB/T14848-2017	0.01mg/L	原子吸收分光光度法 GB 7475-1987	分光光度计	手工监测
六价铬	地下水监测点位 1	1 次/半年	地下水质量标准 GB/T14848-2017	0.05mg/L	二苯碳酰二肼分光光度法 GB 7467-1987	分光光度计	手工监测
铜	地下水监测点位 1	1 次/半年	地下水质量标准 GB/T14848-2017	1mg/L	原子吸收分光光度法 GB 7475-1987	分光光度计	手工监测
锌	地下水监测点位 1	1 次/半年	地下水质量标准 GB/T14848-2017	1mg/L	原子吸收分光光度法 GB 7475-1987	分光光度计	手工监测
汞	地下水监测点位 1	1 次/半年	地下水质量标准 GB/T14848-2017	0.001mg/L	冷原子吸收分光光度法 HJ 597-2011	分光光度计	手工监测
砷	地下水监测点位 1	1 次/半年	地下水质量标准 GB/T14848-2017	0.01mg/L	二乙基二硫代氨基甲酸银分光光度法 GB 7485-1987	分光光度计	手工监测
氰化物	地下水监测点位 1	1 次/半年	地下水质量标准 GB/T14848-2017	0.05mg/L	容量法和分光光度法 HJ 484-2009	分光光度计	手工监测
氟化物	地下水监测点位 1	1 次/半年	地下水质量标准 GB/T14848-2017	1mg/L	氟试剂分光光度法 HJ 488-2009	分光光度计	手工监测
苯	地下水监测点位 1	1 次/半年	地下水质量标准 GB/T14848-2017	0.01mg/L	吹扫捕集/气相色谱-质谱法 HJ 639-2012	气相色谱仪	手工监测
甲苯	地下水监测点位 1	1 次/半年	地下水质量标准 GB/T14848-2017	0.7mg/L	吹扫捕集/气相色谱-质谱法 HJ 639-2012	气相色谱仪	手工监测
色(铂钴色度单位)	地下水监测点位 1	1 次/半年	地下水质量标准 GB/T14848-2017	15	铂-钴标准比色法 GB/T 5750.4-2006	具塞比色管	手工监测
嗅和味	地下水监测点位 1	1 次/半年	地下水质量标准 GB/T14848-2017	无	嗅气和尝味法 GB/T5750.4-2006	锥形瓶	手工监测
浑浊度/NTU	地下水监测点位 1	1 次/半年	地下水质量标准 GB/T14848-2017	3	比色法 GB/T5750.4-2006	具塞比色管	手工监测
肉眼可见物	地下水监测点位 1	1 次/半年	地下水质量标准 GB/T14848-2017	无	直接观察法	具塞比色管	手工监测
pH	地下水监测点位 1	1 次/半年	地下水质量标准 GB/T14848-2017	6.5≤PH≤8.5	玻璃电极法 GB/T5750.4-2006	pH 计	手工监测
总硬度	地下水监测点位 1	1 次/半年	地下水质量标准 GB/T14848-2017	450mg/L	乙二胺四乙酸二钠滴定法 GB/T5750.4-2006	滴定管	手工监测
溶解性总固体	地下水监测点位 1	1 次/半年	地下水质量标准 GB/T14848-2017	1000mg/L	重量法 GB/T5750.4-2006	天平	手工监测

硫酸盐	地下水监测点位 1	1 次/半年	地下水质量标准 GB/T14848-2017	250mg/L	离子色谱法 HJ84-2016	气相色谱仪	手工监测
氯化物	地下水监测点位 1	1 次/半年	地下水质量标准 GB/T14848-2017	250mg/L	离子色谱法 HJ84-2016	气相色谱仪	手工监测
铁	地下水监测点位 1	1 次/半年	地下水质量标准 GB/T14848-2017	0.3mg/L	原子吸收分光光度法 GB 7475-1987	分光光度计	手工监测
锰	地下水监测点位 1	1 次/半年	地下水质量标准 GB/T14848-2017	0.10mg/L	原子吸收分光光度法 GB 7475-1987	分光光度计	手工监测
铝	地下水监测点位 1	1 次/半年	地下水质量标准 GB/T14848-2017	0.20mg/L	原子吸收分光光度法 GB 17141-1997	分光光度计	手工监测
挥发性酚类	地下水监测点位 1	1 次/半年	地下水质量标准 GB/T14848-2017	0.002mg/L	4-氨基安替比林萃取分光光度法 HJ503-2009	分光光度计	手工监测
阴离子表面活性剂	地下水监测点位 1	1 次/半年	地下水质量标准 GB/T14848-2017	0.3mg/L	原子吸收分光光度法 GB 7475-1987	分光光度计	手工监测
耗氧量	地下水监测点位 1	1 次/半年	地下水质量标准 GB/T14848-2017	3.0mg/L	酸性高锰酸盐法 GB11892-89	滴定管	手工监测
氨氮	地下水监测点位 1	1 次/半年	地下水质量标准 GB/T14848-2017	0.50mg/L	纳氏试剂分光光度法 HJ535-2009	分光光度计	手工监测
硫化物	地下水监测点位 1	1 次/半年	地下水质量标准 GB/T14848-2017	0.02mg/L	亚甲基蓝分光光度法 GB/T16489-1996	分光光度计	手工监测
钠	地下水监测点位 1	1 次/半年	地下水质量标准 GB/T14848-2017	200mg/L	原子吸收分光光度法 GB 7475-1987	分光光度计	手工监测
总大肠菌群	地下水监测点位 1	1 次/半年	地下水质量标准 GB/T14848-2017	3.0CFU/10 0mL	多管发酵法 HJ 347.2-2018	天平	手工监测
菌落总数	地下水监测点位 1	1 次/半年	地下水质量标准 GB/T14848-2017	100CFU/mL	平皿计数法 HJ 1000-2018	菌落计数器	手工监测
亚硝酸盐	地下水监测点位 1	1 次/半年	地下水质量标准 GB/T14848-2017	1.0mg/L	原子吸收分光光度法 GB 7475-1987	分光光度计	手工监测
硝酸盐	地下水监测点位 1	1 次/半年	地下水质量标准 GB/T14848-2017	20.0mg/L	离子色谱法 HJ84-2016	气相色谱仪	手工监测
碘化物	地下水监测点位 1	1 次/半年	地下水质量标准 GB/T14848-2017	0.08mg/L	原子吸收分光光度法 GB 7475-1987	分光光度计	手工监测
硒	地下水监测点位 1	1 次/半年	地下水质量标准 GB/T14848-2017	0.01mg/L	微波消解/原子荧光法 HJ680-2013	原子荧光光度计	手工监测
三氯甲烷	地下水监测点位 1	1 次/半年	地下水质量标准 GB/T14848-2017	0.06mg/L	吹扫捕集/气相色谱-质谱法 HJ 639-2012	气相色谱仪	手工监测
四氯化碳	地下水监测点位 1	1 次/半年	地下水质量标准 GB/T14848-2017	0.002mg/L	吹扫捕集/气相色谱-质谱法 HJ 639-2012	气相色谱仪	手工监测
总 α 放射性	地下水监测点位 1	1 次/半年	地下水质量标准 GB/T14848-2017	0.5Bq/L	厚样法 GB5750—85	天平	手工监测
总 β 放射性	地下水监测点位 1	1 次/半年	地下水质量标准 GB/T14848-2017	1.0Bq/L	薄样法 GB5750—85	天平	手工监测
苯并[a]芘	地下水监测点位 1	1 次/半年	地下水质量标准 GB/T14848-2017	0.01 μ g/L	液液萃取和固相萃取高效液相色谱法 HJ 478-2009	气相色谱仪	手工监测

乙苯	地下水监测点位 1	1 次/半年	地下水质量标准 GB/T14848-2017	0.3mg/L	吹扫捕集/气相色谱-质谱法 HJ 639-2012	气相色谱仪	手工监测
污染物排放方式及排放去向	排放方式：无						
采样和样品保存方法	委托有资质的机构处理，并监督委托有资质的机构参照相关采样和监测规范标准执行。						
监测质量控制措施	委托有资质的机构检测，单位监督委托的机构按照排污单位自行监测技术指南组织实施质量控制。						
监测结果公开时限	手工监测数据在收到监测报告后一周内填报到山东省污染源监测共享系统，自动监测数据在东营市环境监测监控系统上实时公开。						
备注							

厂界噪声自行监测内容表

监测项目		监测点位	监测频次	执行排放标准	标准限值	监测方法	分析仪器	备注
监测内容								
监 测 指 标	工业企业厂界环境噪声(夜间)	东厂界	1次/季度	工业企业厂界环境噪声排放标准(GB 12348- 2008)	55 dB	工业企业厂界环境噪声排放标准(GB 12348- 2008)	多功能声级计	手工监测
	工业企业厂界环境噪声(昼间)	东厂界	1次/季度	工业企业厂界环境噪声排放标准(GB 12348- 2008)	65 dB	工业企业厂界环境噪声排放标准(GB 12348- 2008)	多功能声级计	手工监测
	工业企业厂界环境噪声(夜间)	西厂界	1次/季度	工业企业厂界环境噪声排放标准(GB 12348- 2008)	55 dB	工业企业厂界环境噪声排放标准(GB 12348- 2008)	多功能声级计	手工监测
	工业企业厂界环境噪声(昼间)	西厂界	1次/季度	工业企业厂界环境噪声排放标准(GB 12348- 2008)	65 dB	工业企业厂界环境噪声排放标准(GB 12348- 2008)	多功能声级计	手工监测
	工业企业厂界环境噪声(夜间)	南厂界	1次/季度	工业企业厂界环境噪声排放标准(GB 12348- 2008)	55 dB	工业企业厂界环境噪声排放标准(GB 12348- 2008)	多功能声级计	手工监测
	工业企业厂界环境噪声(昼间)	南厂界	1次/季度	工业企业厂界环境噪声排放标准(GB 12348- 2008)	65 dB	工业企业厂界环境噪声排放标准(GB 12348- 2008)	多功能声级计	手工监测
	工业企业厂界环境噪声(夜间)	北厂界	1次/季度	工业企业厂界环境噪声排放标准(GB 12348- 2008)	55 dB	工业企业厂界环境噪声排放标准(GB 12348- 2008)	多功能声级计	手工监测
	工业企业厂界环境噪声(昼间)	北厂界	1次/季度	工业企业厂界环境噪声排放标准(GB 12348- 2008)	65 dB	工业企业厂界环境噪声排放标准(GB 12348- 2008)	多功能声级计	手工监测
污染物排放方式及排放去向		排放方式:自然排放 排放去向:厂界外						
采样和样品保存方法		现场监测, 监督委托单位实施。						
监测质量控制措施		委托有资质的机构检测, 排污单位监督委托的机构按照排污单位自行监测技术指南组织实施质量控制。						
监测结果公开时限		手工监测数据在收到监测报告后一周内填报到山东省污染源监测共享系统, 自动监测数据在东营市环境监测监控系统上实时公开。						
备注								

三、附件

图 1 监测点位示意图



图 2 单位平面图

由 Autodesk 教育版产品制作
 浙发药业新厂区平面布置图

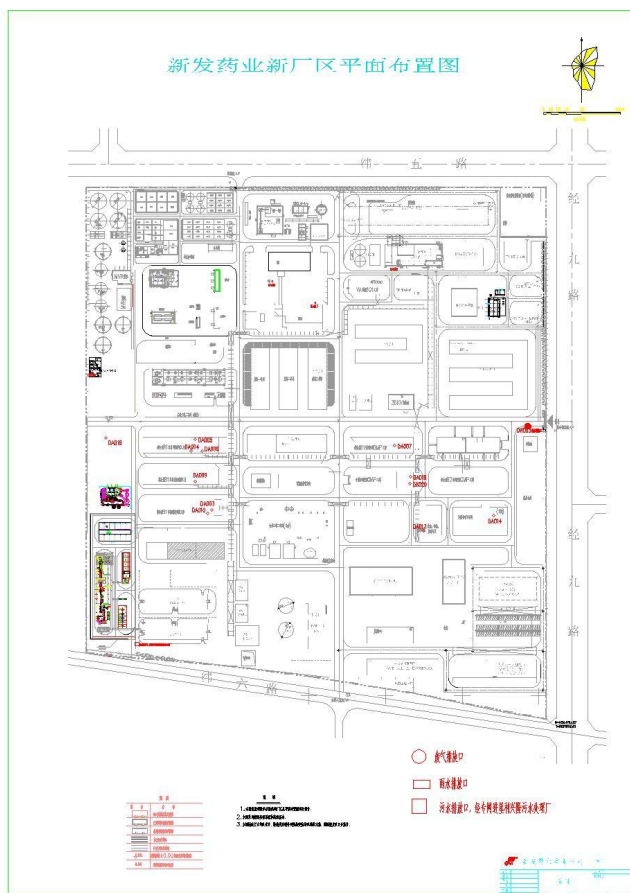
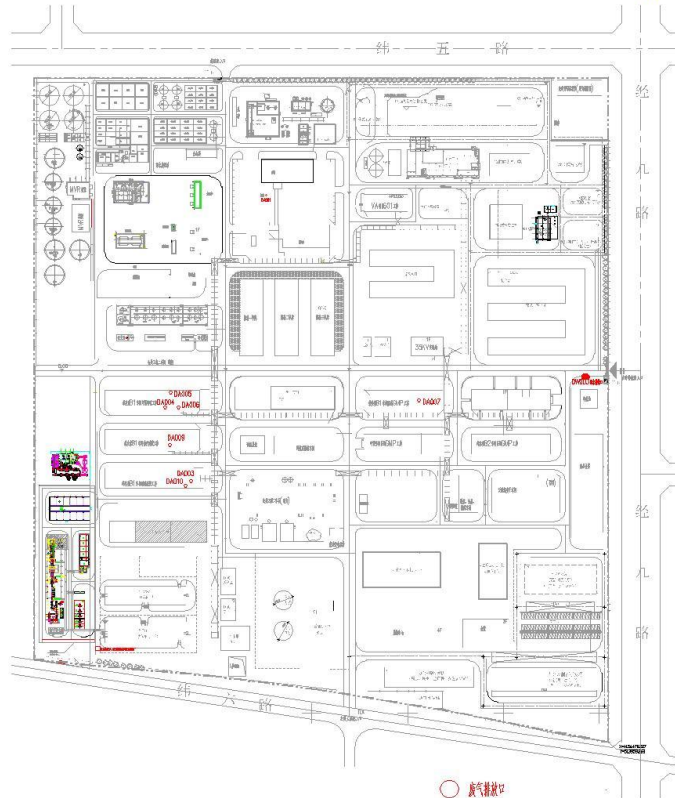
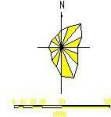

由 Autodesk 教育版产品制作

由 Autodesk 教育版产品制作

<table border="1"> <tr><td> </td><td> </td></tr> <tr><td> </td><td> </td></tr> <tr><td> </td><td> </td></tr> <tr><td> </td><td> </td></tr> </table>									<p>图例</p> <p>1. 建筑轮廓线</p> <p>2. 建筑内部结构线</p> <p>3. 建筑内部填充线</p>	<table border="0"> <tr><td>○</td><td>废气排放口</td></tr> <tr><td>□</td><td>雨水排放口</td></tr> <tr><td>□</td><td>污水排放口, 经管网接入污水处理厂</td></tr> </table>	○	废气排放口	□	雨水排放口	□	污水排放口, 经管网接入污水处理厂
○	废气排放口															
□	雨水排放口															
□	污水排放口, 经管网接入污水处理厂															

由 Autodesk 教育版产品制作

图 3 生产厂区总平面布置图



图 4 生产工艺流程图

1、维生素 B1 工艺流程图



泛醇工艺流程图

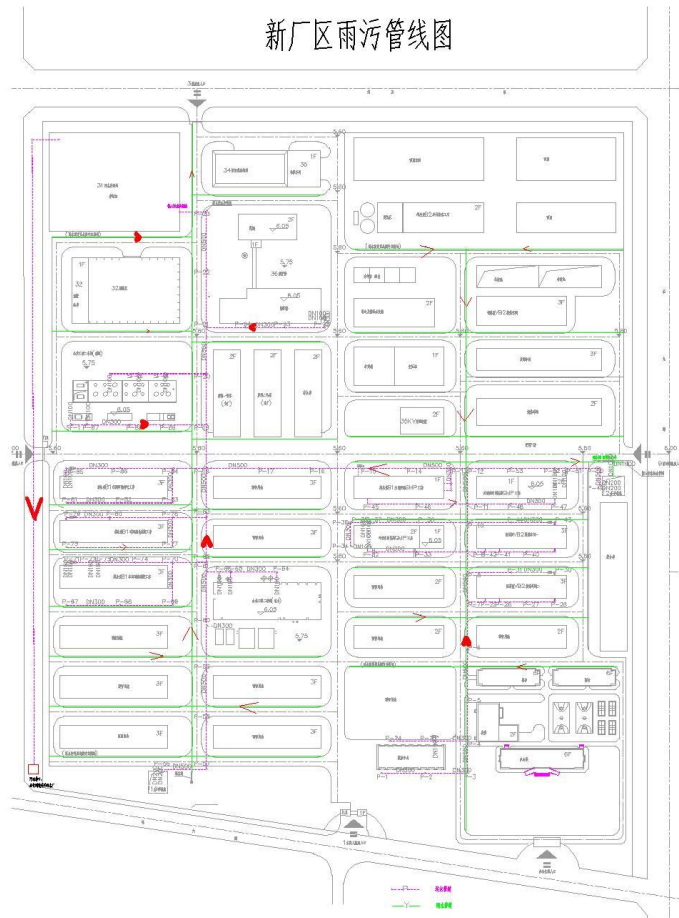
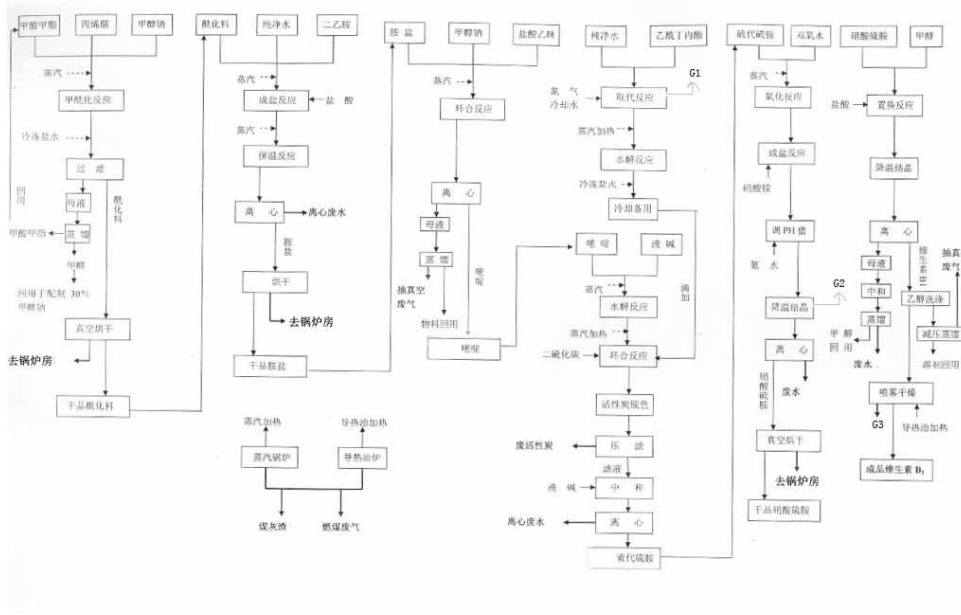
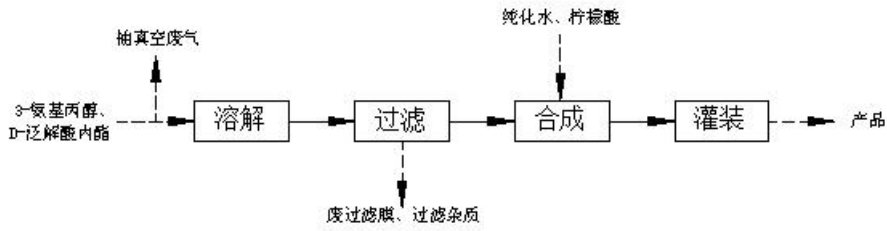

3、维生素系列营养品产业链整合升级项目



图 2-7 维生素 AD3 微粒生产工艺流程及产排污环节图

图 5 排污许可证正本图片

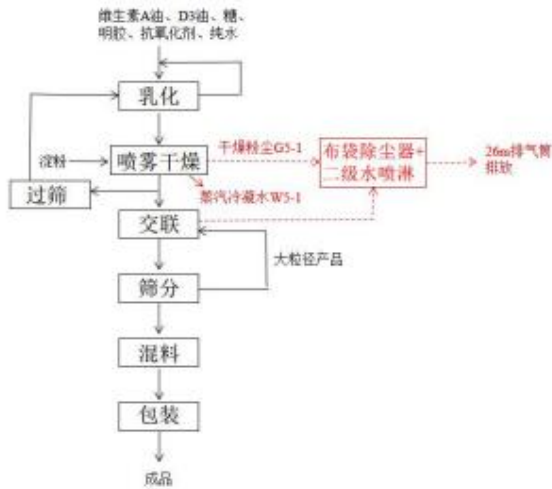

图 6 环评批复文件

环评批复文号
东环审[2009]19 号
东环审[2015]149 号
东环审[2016]32 号
东环审[2016]44 号
202037052100000001
东环垦分建审[2021]020 号
东环垦分建审[2022]020 号

三、监测数据

新发药业有限公司老厂主要污染物自行监测情况								
日期：2022年11月								
监测项目		标准 (mg/m ³)	监测数据 (mg/m ³)	是否达标	污染物排放方式及去向	监测方式		
锅炉排气筒 DA006	SO2	50	/	/	排放方式： 有组织排放 排放去向： 大气	在线监测		
	NOx	100	39.4	达标				
	烟尘	10	/	/				
	林格曼黑度	1级	/	/		委托检测		
	臭气浓度	40000	/	/				
	非甲烷总烃	60	/	/				
气炉烟囱 DA014	NOx	100	41.0	达标		排放方式： 有组织排放 排放去向： 大气	委托检测	
	SO2	50	/	/				
	烟尘	10	/	/				
叶酸合成6#排气筒 DA010	非甲烷总烃	60	/	/			排放方式： 有组织排放 排放去向： 大气	委托检测
喷塔排气筒 DA012	颗粒物	10	/	/				委托检测
RTO 排气筒 DA016	SO2	50	/	/				委托检测
	NOx	100	/	/				
	颗粒物	10	/	/				
	非甲烷总烃	60	/	/				
	氨	27kg/h	/	/				
	硫化氢	1.8kg/h	/	/				
	臭气浓度	15000 无量纲	/	/				
废水	COD	300	201	达标	排放方式： 排放口 排放去向： 垦利经济开发区污水处理厂	在线监测		
	氨氮	30	12.6	达标				
	pH 值	6.5-9.5	7.56	达标		企业检测 中心检测		
	总氮	70	29.5	达标				
	总磷	8	1.8	达标				
	悬浮物	400	/	/				
	色度	64	/	/				
	BOD	100	/	/				
厂界无组织废气	臭气浓度	20 (无量纲)	/	/	排放去向： 大气	委托检测		
	氨 (氨气)	1.5	/	/				
	颗粒物	1	/	/				

	硫化氢	0.06mg/Nm ³	/	/		
	非甲烷总烃	2	/	/		
厂界噪声	1#东厂界	65 昼/55 夜	/	/	排放方式: 自然排放	委托检测
	2#南厂界	65 昼/55 夜	/	/		
	3#西厂界	65 昼/55 夜	/	/	排放去向: 厂界外	
	4#北厂界	65 昼/55 夜	/	/		

新发药业有限公司新厂主要污染物自行监测情况						
日期: 2022 年 11 月						
监测项目		标准 (mg/m ³)	监测数据 (mg/m ³)	是否达标	污染物排放 方式及去向	监测方 式
锅炉烟囱 DA001	SO ₂	50	5.92	达标	排放方式: 有组织排放 排放去向: 大气	在线监 测
	NO _x	100	47.7	达标		
	烟尘	10	2.7	达标		
	非甲烷总烃	60	11.3	达标		
	汞及其化合物	0.05	/	/		
	林格曼黑度	1.0	/	/		
三车间 1#排气筒 DA003	非甲烷总烃	60	47.0	达标		委托检 测
	甲醇	50	/	/		
一车间钠代尾气 排气筒 DA004	非甲烷总烃	60	22.3	达标		
	甲醇	50	/	/		
一车间烯胺尾气 排气筒 DA005	非甲烷总烃	60	10.6	达标		
	氯化氢	30	/	/		
一车间嘧啶尾气 排气筒 DA006	非甲烷总烃	60	17.4	达标		
	甲醇	50	/	/		
四车间排气筒 DA007	非甲烷总烃	60	未投运	未投运		
	甲醇	50	/	/		
	氯化氢	30	/	/		
二车间排气筒 DA009	非甲烷总烃	60	4.22	达标		
	氯气	5	/	/		

	氯化氢	30	/	/		
三车间 2#排气筒 DA010	非甲烷总烃	60	16.0	达标		
	硫化氢	1.3kg/h	/	/		
	甲醇	50	/	/		
RTO 排气筒 DA011	非甲烷总烃	60	6.34	达标	委托检测	
	臭气浓度	800	/	/		
	氨	20	/	/		
	硫化氢	0.1kg/h	/	/		
危废焚烧炉 DA012	林格曼黑度	1 级	/	/	委托检测	
	镉及其化合物	0.1	/	/		
	铅及其化合物	1.0	/	/		
	汞及其化合物	0.1	/	/		
	氮氧化物	100	13	达标		
	一氧化碳	80	24.3	达标		
	氟化氢	7.0	/	/		
	氯化氢	70	0.0265	达标		
	二氧化硫	50	0.91	达标		
	烟尘	10	3.81	达标		
	二噁英类	0.5ng-TE Q/m3	/	/		
	铬、锡、锑、铜、锰 及其化合物	4.0	/	/		
砷、镍及其化合物	1.0	/	/			
新戊合成排气筒 DA013	非甲烷总烃	60	12.1	达标	委托检测	
	甲醇	50	/	/		
新戊一喷塔排气筒 DA014	颗粒物	10	/	/		
三效喷淋排气筒 DA015	氨	1.3kg/h	/	/		
B1 废水预处理排 气筒 DA016	非甲烷总烃	60	11.9	达标		
	颗粒物	10	/	/		
	二氧化硫	50	/	/		
	氮氧化物	100	/	/		
燃气锅炉排气筒 DA017	氮氧化物	100	28.3	达标		委托检测
	颗粒物	10	/	/		
	二氧化硫	50	/	/		
	林格曼黑度	1 级	/	/		

厂界无组织废气	氯化氢	0.2	/	/	排放去向： 大气	委托检测
	硫化氢	2.0	/	/		
	颗粒物	1.0	/	/		
	甲醇	12	/	/		
	臭气浓度	20	/	/		
	氨	1.5	/	/		
	非甲烷总烃	4.0	/	/		
锅炉脱硫废水至 污水站	总汞	0.05	0.03	达标	排放方式： 排放口 排放去向： 垦利经济开发区污水处理厂	企业检测
	总镉	0.1	0.05	达标		
	总铅	1	0.01	达标		
	总砷	0.5	0.2	达标		
	pH 值	6-9	8.3	达标		
废水	急性毒性	0.07 mg/L	/	/	委托检测	
	总有机碳	35 mg/L	/	/		
厂界噪声	1#东厂界	65 昼/55 夜	/	/	排放方式：自 然排放 排放去向： 厂界外	委托检测
	2#南厂界	65 昼/55 夜	/	/		
	3#西厂界	65 昼/55 夜	/	/		
	4#北厂界	65 昼/55 夜	/	/		

四、建设项目环境影响评价及其他环境保护行政许可情况

1. [1000t/a 叶酸项目环境影响登记表](#)
2. [5000t/a 泛酸钙项目环境影响评价批复](#)
3. [2500t/a 维生素项目环境影响评价批复](#)
4. [3000t/a 泛醇项目环境影响评价批复](#)
5. [营养性添加剂生产项目环境影响评价批复](#)
6. [蓄热式废气焚烧炉环境影响评价备案](#)

五、突发环境事件应急预案：应急预案 2021 年 1 月 6 日已备案。

- 1.[老厂区突发事件应急预案](#)
- 2.[新厂区突发环境事件应急预案](#)
- 3.[老厂区突发应急预案备案](#)
- 4.[新厂区突发应急预案备案](#)

六、附件

附件一：[有组织废气检测报告-老厂 2022 年 11 月](#)

附件二：[有组织废气检测报告-新厂 2022 年 11 月](#)



L71503341053

正本

山东恒利检测技术有限公司

检测报告

SDHL 检字 (2022) HJ7672



项目名称: 年度检测 (11 月份)

委托单位: 新发药业有限公司

报告日期 二〇二二年十一月三十日



SDHL-01-2022-5077

项目名称	年度检测 (11 月份)	检测类别	现场检测
委托单位	新发药业有限公司	项目编号	SDHL-H-2022-5877
样品来源	新发药业有限公司 (新厂)	样品数量	64
样品状态	气态☑	液态☐	固态☐
采样日期	2022.11.5、11.8、11.9、11.16-11.18	分析日期	2022.11.5-11.12、 11.16-11.20
联系人	刘杰荣	联系方式	15266057721
企业地址	东营市垦利区经九路和 320 省道交叉口西 150 米		

1.检测依据

序号	参数	分析标准	检出限
—	有组织废气		
1	VOCs(以非甲烷总烃计)	HJ 38-2017 气相色谱法	0.07mg/m ³
2	颗粒物	HJ 836-2017 重量法	1.0mg/m ³
3	镉及其化合物	HJ/T 64.1-2001 原子吸收分光光度法	3×10 ⁻⁶ mg/m ³
4	铅及其化合物	HJ 538-2009 原子吸收分光光度法	0.01mg/m ³
5	*铬及其化合物	HJ 657-2013 及修改单 电感耦合等离子体质谱法	0.3μg/m ³
6	*锡及其化合物	HJ 657-2013 及修改单 电感耦合等离子体质谱法	0.3μg/m ³
7	*锑及其化合物	HJ 657-2013 及修改单 电感耦合等离子体质谱法	0.02μg/m ³
8	铜及其化合物	DB37/T 3461-2018 火焰原子吸收分光光度法	2×10 ⁻³ mg/m ³
9	*锰及其化合物	HJ 657-2013 及修改单 电感耦合等离子体质谱法	0.07μg/m ³
10	砷及其化合物	HJ 540-2016 二乙基二硫代氨基甲酸银分光光度法	0.004mg/m ³
11	镍及其化合物	HJ/T 63.1-2001 原子吸收分光光度法	3×10 ⁻⁵ mg/m ³
12	汞及其化合物	HJ 543-2009 冷原子吸收分光光度法	0.0025mg/m ³

报告书包括封面、首页、正文 (附页)、封底, 并盖有计量认证章、检验检测专用章和骑缝章。

2.检测环境 温度: 21.5~24.9℃ 相对湿度: 40~49% 其他: /

3.检测仪器

表 1 检测仪器一览表

仪器名称	型号	仪器编号
真空气袋采样器	VA-5010 型	DYHLX-192、198
真空气袋采样器	HYZB-2 型	DYHLX-171
气相色谱仪	GC1120	DYHLS-108
大流量烟尘(气)测试仪	YQ3000-D 型	DYHLX-144、185
恒温恒流大气/颗粒物采样器	MH1205 型	DYHLX-225
分析天平	AB265-S	DYHLS-006
恒温恒湿称重系统	RG-AWS9	DYHLS-095
紫外可见分光光度计	Tu-1810DPC	DYHLS-004
冷原子吸收测汞仪	F732-VJ	DYHLS-041
原子吸收分光光度计	TAS990F	DYHLS-003

报告编制: 孙汇

签发: 艾芳

审核: 孙汇



报告书包括封面、首页、正文(附页)、封底, 并盖有计量认证章、检验检测专用章和骑缝章。

4.检测数据

4.1 有组织废气

表 2 有组织废气检测结果

采样时间			2022.11.9				
检测点位	检测项目		单位	检测结果			平均值
				样品 1	样品 2	样品 3	
锅炉烟囱 (DA001)	VOCs(以 非甲烷总 烃计)	实测浓度	mg/m ³	22H5877 DQ1005	22H5877D Q1006	22H5877 DQ1007	/
				7.74	7.82	7.56	7.71
		折算浓度	mg/m ³	11.3	11.2	11.5	11.3
		排放速率	kg/h	0.1202	0.1274	0.1207	0.1226
		排气量	m ³ /h	15524	16291	15961	15925
		氧含量	℃	12.8	12.6	13.1	12.8
		烟温	%	43	43	44	43
		排气筒高度	m	60			
		排气筒内径	m	2.6			

备注：(1) 折算排放浓度=实测排放浓度×(21-基准氧含量)/(21-实测氧含量)；

(2) 燃煤锅炉基准含氧量(%) 9。

表 3 有组织废气检测结果

采样时间			2022.11.17				
检测 点位	检测项目		单位	检测结果			平均值
				样品 1	样品 2	样品 3	
三车间 (DA003)	VOCs(以 非甲烷总 烃计)	实测浓度	mg/m ³	22H5877D Q1022	22H5877 DQ1023	22H5877 DQ1024	/
				45.0	46.5	49.5	47.0
		排放速率	kg/h	0.0605	0.0559	0.0653	0.0606
		排气量	m ³ /h	1345	1203	1320	1289
		排气筒高度	m	25			
	排气筒内径	m	0.3				

报告书包括封面、首页、正文(附页)、封底,并盖有计量认证章、检验检测专用章和骑缝章。

表 4 有组织废气检测结果

采样时间			2022.11.16				
检测点位	检测项目		单位	检测结果			平均值
				样品 1	样品 2	样品 3	
一车间-钠代尾气吸收 (DA004)	VOCs(以非甲烷总烃计)	实测浓度	mg/m ³	22H5877 DQ1009	22H5877 DQ1010	22H5877 DQ1011	/
				22.4	23.7	20.9	
		排放速率	kg/h	0.0760	0.0787	0.0722	0.0756
		排气量	m ³ /h	3391	3320	3455	3389
		排气筒高度	m	30			
		排气筒内径	m	0.5			
一车间-烯胺尾气吸收 (DA005)	VOCs(以非甲烷总烃计)	实测浓度	mg/m ³	22H5877 DQ1015	22H5877 DQ1016	22H5877 DQ1017	平均值
				9.57	10.6	11.8	
		排放速率	kg/h	0.0270	0.0272	0.0323	0.0287
		排气量	m ³ /h	2825	2568	2740	2711
		排气筒高度	m	30			
		排气筒内径	m	0.5			
一车间-噁啉尾气吸附 (DA006)	VOCs(以非甲烷总烃计)	实测浓度	mg/m ³	22H5877 DQ1012	22H5877 DQ1013	22H5877 DQ1014	平均值
				19.5	16.4	16.3	
		排放速率	kg/h	0.0820	0.0708	0.0754	0.0762
		排气量	m ³ /h	4203	4315	4627	4382
		排气筒高度	m	30			
		排气筒内径	m	0.5			

报告书包括封面、首页、正文（附页）、封底，并盖有计量认证章、检验检测专用章和骑缝章。

表 5 有组织废气检测结果

采样时间			2022.11.16				
检测点位	检测项目		单位	检测结果			平均值
				样品 1	样品 2	样品 3	
二车间排 气筒 (DA009)	VOCs(以非 甲烷总烃 计)	实测浓度	mg/m ³	22H5877 DQ1018	22H5877 DQ1019	22H5877 DQ1020	/
				4.41	4.16	4.09	4.22
		排放速率	kg/h	0.0084	0.0084	0.0073	0.0080
	排气量		m ³ /h	1905	2021	1782	1903
	排气筒高度		m	25			
	排气筒内径		m	0.5			
三车间 2 号 排气筒 (DA010)	VOCs(以非 甲烷总烃 计)	实测浓度	mg/m ³	22H5877 DQ1025	22H5877 DQ1026	22H5877 DQ1027	平均值
				19.0	12.4	16.5	16.0
		排放速率	kg/h	0.1003	0.0687	0.0884	0.0863
	排气量		m ³ /h	5277	5543	5358	5393
	排气筒高度		m	27			
	排气筒内径		m	0.6			

表 6 有组织废气检测结果

采样时间			2022.11.17				
检测点位	检测项目		单位	检测结果			平均值
				样品 1	样品 2	样品 3	
RTO 排气筒 (DA011)	VOCs(以 非甲烷总 烃计)	实测浓度	mg/m ³	22H5877 DQ1028	22H5877 DQ1029	22H5877 DQ1030	/
				6.98	6.87	5.18	6.34
		排放速率	kg/h	0.1885	0.1907	0.1481	0.1751
	排气量		m ³ /h	27003	27764	28593	27787
	排气筒高度		m	35			
	排气筒内径		m	1.4			

报告书包括封面、首页、正文(附页)、封底,并盖有计量认证章、检验检测专用章和骑缝章。

表 7 有组织废气检测结果

采样时间			2022.11.18				
检测点位	检测项目		单位	检测结果			平均值
				样品 1	样品 2	样品 3	
新戊合成 工序甲醇尾 气吸收排气 筒(DA013)	VOCs(以 非甲烷总 烃计)	实测浓度	mg/m ³	22H5877 DQ1032	22H5877 DQ1033	22H5877 DQ1034	/
				11.8	13.5	10.9	12.1
		排放速率	kg/h	0.0240	0.0259	0.0211	0.0238
	排气量		m ³ /h	2038	1922	1934	1965
	排气筒高度		m	31			
	排气筒内径		m	0.5			

表 8 有组织废气检测结果

检测点位	检测项目		单位	检测结果(2022.11.8)		
				第一次	第二次	第三次
				22H5877 DQ1501	22H5877 DQ1502	22H5877 DQ1503
危废焚烧 炉排气筒排 气筒 (DA012)	钢及其化合物	实测浓度	mg/m ³	ND	ND	ND
		折算浓度	mg/m ³	ND	ND	ND
		排放速率	kg/h	/	/	/
	排气量		m ³ /h	24341	23366	22644
	流速		m/s	8.13	7.80	7.54
	含氧量		%	15.4	15.1	15.6
	烟气温度		℃	56	56	55

备注: (1) 排气筒高 40m, 内径 1.15m;
 (2) 折算浓度=实测浓度×(21-基准氧含量)/(21-实测氧含量);
 (3) 危废焚烧炉基准氧含量(%)为 11。
 (4) ND 表示未检出。

表 9 有组织废气检测结果

检测点位	检测项目		单位	检测结果 (2022.11.8)			
				样品 1	样品 2	样品 3	平均值
				22H5877 DQ1101	22H5877 DQ1102	22H5877 DQ1103	
危废焚烧炉排气筒 (DA012)	砷及其化合物	实测浓度	mg/m ³	ND	ND	ND	ND
		折算浓度	mg/m ³	ND	ND	ND	ND
		排放速率	kg/h	/	/	/	/
		排气量	m ³ /h	23580	24065	23823	23823
		流速	m/s	7.89	8.06	7.98	7.98
		含氧量	%	14.2	14.8	14.9	14.6
		烟气温度	℃	57	57	57	57
备注: (1) 排气筒高 40m, 内径 1.15m; (2) 折算浓度=实测浓度×(21-基准氧含量)/(21-实测氧含量); (3) 危废焚烧炉基准氧含量 (%) 为 11。 (4) ND 表示未检出。							

表 10 有组织废气检测结果

检测点位	检测项目		单位	检测结果 (2022.11.8)				
				样品 1	样品 2	样品 3	平均值	
危废焚烧炉 排气筒 (DA012)	铅及其 化合物	实测浓度	mg/m ³	22H5877	22H5877	22H5877	/	
				DQ1201	DQ1202	DQ1203		
				ND	ND	ND		
		折算浓度	mg/m ³	ND	ND	ND	ND	
		排放速率	kg/h	/	/	/	/	
	汞及其 化合物	实测浓度	mg/m ³	22H5877	22H5877	22H5877	平均值	
				DQ1301	DQ1302	DQ1303		
			折算浓度	mg/m ³	ND	ND	ND	ND
			排放速率	kg/h	/	/	/	/
		排气量	m ³ /h	24027	24504	24738	24423	
		流速	m/s	8.07	8.23	8.31	8.20	
		含氧量	%	14.1	13.8	14.1	14.0	
		烟气温度	℃	58	58	58	58	
备注：(1) 排气筒高 40m，内径 1.15m； (2) 折算浓度=实测浓度×(21-基准氧含量)/(21-实测氧含量)； (3) 危废焚烧炉基准氧含量 (%) 为 11。 (4) ND 表示未检出。								

表 11 有组织废气检测结果

检测点位	检测项目	单位	检测结果(2022.11.9)			
			第一次	第二次	第三次	
			22H5877 DQ1601	22H5877 DQ1602	22H5877 DQ1603	
危废焚烧炉排气筒排气筒(DA012)	镉及其化合物	实测浓度	mg/m ³	ND	ND	ND
		折算浓度	mg/m ³	ND	ND	ND
		排放速率	kg/h	/	/	/
	排气量		m ³ /h	22865	23108	23153
	流速		m/s	7.63	7.72	7.70
	含氧量		%	15.0	14.7	14.4
	烟气温度		℃	56	56	55
备注：(1) 排气筒高 40m，内径 1.15m； (2) 折算浓度=实测浓度×(21-基准氧含量)/(21-实测氧含量)； (3) 危废焚烧炉基准氧含量(%)为 11。 (4) ND 表示未检出。						

表 12 有组织废气检测结果

检测点位	检测项目	单位	检测结果(2022.11.9)			
			第一次	第二次	第三次	
			22H5877D Q1701	22H5877D Q1702	22H5877D Q1703	
危废焚烧炉排气筒排气筒(DA012)	镍及其化合物	实测浓度	mg/m ³	ND	ND	ND
		折算浓度	mg/m ³	ND	ND	ND
		排放速率	kg/h	/	/	/
	排气量		m ³ /h	22644	22385	22735
	流速		m/s	7.54	7.45	7.75
	含氧量		%	14.4	14.1	14.5
	烟气温度		℃	55	55	56
备注：(1) 排气筒高 40m，内径 1.15m； (2) 折算浓度=实测浓度×(21-基准氧含量)/(21-实测氧含量)； (3) 危废焚烧炉基准氧含量(%)为 11。 (4) ND 表示未检出。						

报告书包括封面、首页、正文(附页)、封底，并盖有计量认证章、检验检测专用章和骑缝章。

表 13 有组织废气检测结果

检测点位	检测项目	单位	检测结果 (2022.11.8)					
			样品 1	样品 2	样品 3	平均值		
			22H5877 DQ1401	22H5877 DQ1402	22H5877 DQ1403			
危废焚烧炉排气筒 (DA012)	*铬及其化合物	实测浓度	μg/m ³	10.7	5.9	17.9	11.5	
		折算浓度	μg/m ³	16.7	9.4	27.1	18.0	
		排放速率	kg/h	2.54×10 ⁻⁴	1.34×10 ⁻⁴	4.22×10 ⁻⁴	2.69×10 ⁻⁴	
	*锡及其化合物	实测浓度	μg/m ³	3.7	2.5	5.5	3.9	
		折算浓度	μg/m ³	5.8	4.0	8.3	6.1	
		排放速率	kg/h	8.80×10 ⁻⁵	5.70×10 ⁻⁵	1.30×10 ⁻⁴	9.12×10 ⁻⁵	
	*镉及其化合物	实测浓度	μg/m ³	0.10	0.08	0.18	0.12	
		折算浓度	μg/m ³	0.16	0.13	0.27	0.19	
		排放速率	kg/h	2.38×10 ⁻⁶	1.82×10 ⁻⁶	4.24×10 ⁻⁶	2.81×10 ⁻⁶	
	*锰及其化合物	实测浓度	μg/m ³	12.2	7.19	19.9	13.1	
		折算浓度	μg/m ³	19.1	11.4	30.2	20.5	
		排放速率	kg/h	2.90×10 ⁻⁴	1.64×10 ⁻⁴	4.69×10 ⁻⁴	3.06×10 ⁻⁴	
	排气量	m ³ /h	23786	22794	23577	23386		
	含氧量	%	14.6	14.7	14.4	14.6		
	流速	m/s	7.99	7.66	7.89	7.85		
	烟气温度	℃	58	58	57	58		
	备注: (1) 排气筒高 40m, 内径 1.15m; (2) 折算浓度=实测浓度×(21-基准氧含量)/(21-实测氧含量); (3) 危废焚烧炉基准氧含量 (%) 为 11。 (4) 其中*为外委项目, 外委单位为山东铭博检测技术有限公司, 计量认证证书编号 201512341026, 报告号为 MTT2022K02801。 (5) ND 表示未检出。							

表 14 有组织废气检测结果

采样时间			2022.11.5				
检测点位	检测项目		单位	检测结果			平均值
				样品 1	样品 2	样品 3	
B1 废水 预处理排气 筒(DA016)	VOCs(以 非甲烷总 烃计)	实测浓度	mg/m ³	22H5877 DQ1001	22H5877 DQ1002	22H5877 DQ1003	/
				3.00	3.03	2.31	2.78
		折算浓度	mg/m ³	12.9	12.5	9.9	11.9
		排放速率	kg/h	0.0099	0.0092	0.0073	0.0088
		排气量	m ³ /h	3295	3042	3175	3171
		含氧量	%	18.2	18.1	18.2	18.2
		烟气温度	℃	72	74	72	73
		排气筒高度	m	28			
		排气筒内径	m	0.6			

备注：(1) 折算浓度=实测浓度×(21-基准氧含量)/(21-实测氧含量)；
(2) 废水预处理装置基准含氧量(%) 9。

5.质控信息

5.1 质控措施

1、本项目共检测有组织废气 VOCs(以非甲烷总烃计)30 个,分 5 天采样,1 天 1 次,每天采集运输空白 1 个,共采集 5 个;共检测有组织废气铅 3 个,采样 1 天,1 天 1 次,每天采集全程序空白 2 个,共采集 2 个;共检测有组织废气汞 3 个,采样 1 天,1 天 1 次,每天采集全程序空白 1 个,共采集 1 个;共检测有组织废气砷 3 个,采样 1 天,1 天 1 次,每天采集全程序空白 2 个,共采集 2 个;共检测有组织废气铜 3 个,采样 1 天,1 天 3 次,每天采集全程序空白 2 个,共采集 2 个;共检测有组织废气*铬及其化合物、*锡及其化合物、*镉及其化合物、*锰及其化合物 3 个,采样 1 天,1 天 1 次,每天采集全程序空白 1 个,共采集 1 个;对于不同检测项目均采取相应的检测标准及方法。

2、本次采样、分析所用仪器全部经计量检定部门检定合格,在有效期内。

5.2 空白试验检测结果

检测日期	样品编号	检测项目	单位	检测结果
2022.11.5	22H5877DQ1004	VOCs(以非甲烷总 烃计)	mg/m ³	ND
2022.11.9	22H5877DQ1008	VOCs(以非甲烷总 烃计)	mg/m ³	ND
2022.11.16	22H5877DQ1021	VOCs(以非甲烷总 烃计)	mg/m ³	ND
2022.11.17	22H5877DQ1031	VOCs(以非甲烷总 烃计)	mg/m ³	ND
2022.11.18	22H5877DQ1035	VOCs(以非甲烷总 烃计)	mg/m ³	ND
2022.11.8	22H5877DQ1204	铅	mg/m ³	ND
	22H5877DQ1205		mg/m ³	ND
	22H5877DQ1304	汞	mg/m ³	ND
	22H5877DQ1104	砷	mg/m ³	ND
	22H5877DQ1105		mg/m ³	ND
	22H5877DQ1504	铜	mg/m ³	ND
	22H5877DQ1505		mg/m ³	ND
2022.11.8	22H5877DQ1404	*铬及其化合物	mg/m ³	ND
		*锡及其化合物	mg/m ³	ND
		*锑及其化合物	mg/m ³	ND
		*镉及其化合物	mg/m ³	ND

备注：ND 表示未检出。

6.检测照片



图 1 锅炉烟囱 (DA001) 检测照片



图 2 三车间 (DA003) 检测照片



图 3 一车间-钠代尾气吸收 (DA004) 检测照片



图 4 一车间-烯胺尾气吸收 (DA005) 检测照片



图 5 一车间-烯胺尾气吸附 (DA006) 检测照片



图 6 二车间排气筒 (DA009) 检测照片

报告书包括封面、首页、正文（附页）、封底，并盖有计量认证章、检验检测专用章和骑缝章。



图 7 三车间 2 号排气筒 (DA010) 检测照片



图 8 RTO 排气筒 (DA011) 检测照片



图 9 危废焚烧炉排气筒 (DA012) 检测照片



图 11 新戊合成工序甲醇尾气吸收排气筒 (DA013) 检测照片

检测报告说明

- 1.本检测报告仅对本次委托项目负责。
- 2.检测工作依据有关法规、协议和技术文件进行。
- 3.本报告书改动无效，报告无签发人、审核人员签字无效；未加盖公司检验检测专用章、骑缝章无效；未加盖  章仅供内部参考，不具有对社会的证明作用。
- 4.报告中检测项目带“*”代表“无能力分包（该检测项目公司无相应资质）”，检测项目带“#”代表“有能力分包”。
- 5.本报告未经本机构批准，不得复制（全文复制除外）。
- 6.委托方对本报告如有异议，请于收到报告之日起十五日内向本公司提出复核申请，逾期不予受理。
- 7.委托检测，系委托者自带检测样品送检，本公司不对检测样品来源负责。检测结果，仅对送检样品负责，不得做鉴定、评优、审批及商品宣传用。
- 8.本报告一式三份，正副本交委托单位，存档连同原始记录由本公司存档。

地址：东营市东营区运河路 336 号 43 幢

邮编：257091

电话：0546--8500600



正本

山东恒利检测技术有限公司

检测报告

SDHL 检字 (2022) HJ7673

项目名称: 年度检测 (11 月份)

委托单位: 新发药业有限公司



报告日期 二〇二二年十一月二十日



SDHL-H-2022-5878

项目名称	年度检测(11月份)	检测类别	现场检测
委托单位	新发药业有限公司	项目编号	SDHL-H-2022-5878
样品来源	新发药业有限公司(老厂)	样品数量	/
样品状态	气态 <input type="checkbox"/> 液态 <input type="checkbox"/>	固态	<input type="checkbox"/>
采送样日期	/	分析日期	2022.11.11
联系人	刘杰荣	联系方式	15266057721
企业地址	东营市垦利区同兴路1号		

1.检测依据

序号	参数	分析标准	检出限
—	有组织废气		
1	氮氧化物	HJ 1132-2020 便携式紫外吸收法	2mg/m ³

2.检测环境: 温度: / 相对湿度: / 其他: /

3.检测仪器

表 1 检测仪器一览表

仪器名称	型号	仪器编号
紫外烟气分析仪	MH3200 型	DYHLX-244
大流量烟尘(气)测试仪	YQ3000-D 型	DYHLX-185

报告编制: 于水江

签发: 艾考

审核: 宫柳



报告书包括封面、首页、正文(附页)、封底,并盖有计量认证章、检验检测专用章和骑缝章。

技术
专用

4. 检测数据

4.1 有组织废气

表 2 有组织废气检测结果

采样点位		气炉烟囱(DA014)		采样日期		2022.11.11	
检测项目		单位	检测结果			平均值	
			样品 1	样品 2	样品 3		
氮氧化物	实测浓度	mg/m ³	28	29	30	29	
	折算浓度	mg/m ³	40	42	43	41	
	排放速率	kg/h	0.243	0.229	0.280	0.251	
排气量		m ³ /h	8681	7902	9337	8640	
含氧量		%	8.62	8.78	8.91	8.77	
烟温		℃	82	84	85	84	

备注：(1) 排气筒高度 15m，内径 1.2m；
(2) 折算排放浓度=实测排放浓度×(21-基准氧含量)/(21-实测氧含量)；
(3) 燃气锅炉基准氧含量(%)为 3.5。

5. 质控信息

5.1 质控措施

- 1、本项目对于不同检测项目均采用相应的检测标准及方法。
- 2、本次分析所用仪器全部经计量检定部门检定合格，在有效期内。

6. 检测照片



图 1 气炉烟囱(DA014)废气检测照片

报告书包括封面、首页、正文(附页)、封底，并盖有计量认证章、检验检测专用章和骑缝章。

检测报告说明

- 1.本检测报告仅对本次委托项目负责。
- 2.检测工作依据有关法规、协议和技术文件进行。
- 3.本报告书改动无效，报告无签发人、审核人员签字无效；未加盖公司检验检测专用章、骑缝章无效；未加盖  章仅供内部参考，不具有对社会的证明作用。
- 4.报告中检测项目带“*”代表“无能力分包（该检测项目公司无相应资质）”，检测项目带“#”代表“有能力分包”。
- 5.本报告未经本机构批准，不得复制（全文复制除外）。
- 6.委托方对本报告如有异议，请于收到报告之日起十五日内向本公司提出复核申请，逾期不予受理。
- 7.委托检测，系委托者自带检测样品送检，本公司不对检测样品来源负责。检测结果，仅对送检样品负责，不得做鉴定、评优、审批及商品宣传用。
- 8.本报告一式三份，正副本交委托单位，存档连同原始记录由本公司存档。

地址：东营市东营区运河路 336 号 43 幢
电话：0546-8500600

邮编：257091

